

# Beslissing

met betrekking tot het **Investeringsplan Vlaams Gewest 2026 – 2035 van de beheerder van het plaatselijk vervoernet van elektriciteit Elia Transmission Belgium nv**

# Inhoud

<b>1. Inleiding</b>	<b>4</b>
1.1. Aanleiding	4
1.2. Wettelijk kader	4
1.3. Voorafgaand traject	9
1.4. Voorwerp	9
<b>2. Analyse en beoordeling</b>	<b>9</b>
2.1. Procedure	9
<b>2.1.1. TRPV en eerdere beslissing van Vlaamse Nutsregulator</b>	<b>9</b>
<b>2.1.2. Feiten</b>	<b>10</b>
<b>2.1.3. Beoordeling door Vlaamse Nutsregulator</b>	<b>10</b>
2.2. Inhoud	10
<b>2.2.1. Context</b>	<b>10</b>
2.2.1.1. Het plaatselijk vervoernet binnen het elektrisch systeem	10
2.2.1.2. Verwachting toenemende congestie	14
<b>2.2.2. Overzicht voorwaarden voor aangepast investeringsplan</b>	<b>18</b>
<b>2.2.3. Voorwaarde ‘Samenwerking met de distributienetbeheerders’: toevoegen koppelpunten waarvan Elia geen asset-eigenaar is</b>	<b>20</b>
2.2.3.1. Vereiste inhoud	20
2.2.3.2. Analyse en beoordeling	20
<b>2.2.4. Voorwaarde ‘Methodiek voor vertaling van noden naar investeringen’</b>	<b>21</b>
2.2.4.1. Verduidelijking betekenissen van statussen van projecten	21
2.2.4.1.1. Vereiste inhoud	21
2.2.4.1.2. Analyse en beoordeling	21
2.2.4.2. Toevoegen indienststellingsdata	24
2.2.4.2.1. Vereiste inhoud	24
2.2.4.2.2. Analyse en beoordeling	24
<b>2.2.5. Voorwaarde ‘Geplande investeringen’</b>	<b>29</b>
2.2.5.1. Analyse mogelijkheid wegwerken bijkomende knelpunten op koppelpunten op korte termijn	29
2.2.5.1.1. Vereiste inhoud	29
2.2.5.1.2. Analyse en beoordeling	30
2.2.5.2. Project-specifieke correcties en verduidelijkingen	32
2.2.5.2.1. Vereiste inhoud	32
2.2.5.2.2. Analyse en beoordeling	33
2.2.5.3. Bijkomende transparantie samenhang koppelpunten en hogerliggend net	35
2.2.5.3.1. Vereiste inhoud	35
2.2.5.3.2. Analyse en beoordeling	35
2.2.5.4. Herwerking disclaimer	42
2.2.5.4.1. Vereiste inhoud	42
2.2.5.4.2. Analyse en beoordeling	42
<b>2.2.6. Voorwaarde ‘Gerealiseerde investeringen’</b>	<b>44</b>

2.2.6.1. Vereiste inhoud	44
2.2.6.2. Analyse en beoordeling	44
<b>2.2.7. Voorwaarde ‘Overzicht van alle investeringen’</b>	<b>48</b>
2.2.7.1. Vereiste inhoud	48
2.2.7.2. Analyse en beoordeling	48
<b>3. Conclusie</b>	<b>49</b>
<b>Beschikkend gedeelte</b>	<b>54</b>
<b>4. Bijlage: Door te voeren aanpassingen bij publicatie van het aangepast investeringsplan 2026-2035</b>	<b>55</b>
4.1. Indienstellingsdata	55
4.1.1. Versnelde projecten	55
4.1.2. Ontbrekende indienstellingsdata	55
4.1.3. Project indicatie ‘ter info’	56
4.2. Aanpassingen n.a.v. voldoende concreet karakter investeringsplan	56
4.2.1. Verwijderen van Appendix A	56
4.2.2. Aanpassing titel paragraaf 2.1.3	56
4.2.3. Aanpassing vermelding indicatief karakter in paragraaf 2.1.4	56
4.3. Typo	57

# 1. Inleiding

## 1.1. Aanleiding

Het investeringsplan wordt door de beheerder van het plaatselijk vervoernet van elektriciteit (hierna: “plaatselijk vervoernet”) in het jaar van indiening, telkens vóór 1 oktober, ter goedkeuring aan de Vlaamse Nutsregulator voorgelegd. De Vlaamse Nutsregulator ontving op **30 september 2025** het investeringsplan 2026–2035<sup>1</sup> voor het plaatselijk vervoernet in het Vlaamse Gewest (hierna: “origineel investeringsplan”) van Elia Transmission Belgium nv (hierna: “Elia”), de beheerder van het plaatselijk vervoernet in het Vlaamse Gewest.

De Vlaamse Nutsregulator besliste op 29 januari 2026 bij BESL-2026-28<sup>2</sup> om het op 30 september 2025 ter goedkeuring ingediende investeringsplan niet goed te keuren en aan Elia te vragen om binnen de 90 dagen een aangepast investeringsplan in te dienen.

De Vlaamse Nutsregulator ontving op **29 april 2026** het aangepaste investeringsplan 2026–2035 van Elia (hierna: “aangepast investeringsplan”).

## 1.2. Wettelijk kader

Artikel 51 van de **Vierde Elektriciteitsrichtlijn**<sup>3</sup> bevat bepalingen met betrekking tot het opstellen, door een transmissienetbeheerder, van een investeringsplan. De beheerder van het plaatselijk vervoernet van elektriciteit is volgens de richtlijn te beschouwen als een transmissienetbeheerder. Het artikel bepaalt het volgende:

### ***Netontwikkeling en bevoegdheden om investeringsbeslissingen te nemen***

1. *De transmissiesysteembeheerder legt, na alle belanghebbenden geraadpleegd te hebben, de regulerende instantie **ten minste om de twee jaar een tienjarig netontwikkelingsplan** voor dat gebaseerd is op het bestaande en te verwachten niveau van vraag en aanbod. Het netontwikkelingsplan bevat **efficiënte maatregelen om de doelmatigheid van het systeem en de voorzieningszekerheid te garanderen**. De transmissiesysteembeheerder maakt het tienjarig netontwikkelingsplan bekend op zijn website.*

2. *Het tienjarig netwerkontwikkelingsplan moet met name:*

a) *de marktdeelnemers meedelen wat de belangrijkste transmissie-infrastructuur is die de eerstvolgende **tien jaar aangelegd of vernieuwd** moet worden;*

---

<sup>1</sup> Merk op dat Elia zelf spreekt over het investeringsplan 2025-2035. In deze beslissing hanteert de Vlaamse Nutsregulator de benaming investeringsplan 2026-2035. Het gaat hierbij voor alle duidelijkheid inhoudelijk wel degelijk om hetzelfde investeringsplan. Hetzelfde geldt voor het vorige investeringsplan 2023-2032, door Elia aangeduid als investeringsplan 2022-2032.

<sup>2</sup> <https://www.vlaamsnutsregulator.be/publicaties/besl-2026-28>

<sup>3</sup> Richtlijn (EU) 2019/944 van het Europees Parlement en de Raad van 5 juni 2019 betreffende gemeenschappelijke regels voor de interne markt voor elektriciteit en tot wijziging van Richtlijn 2012/27/EU, *Pb.L.* 14 juni 2019, 158.

b) alle investeringen bevatten **waartoe reeds besloten is** en aangeven **welke nieuwe investeringen de eerstkomende drie jaar gedaan** moeten worden, en

c) een **tijdschema** bevatten voor alle investeringsprojecten.

3. Bij de opstelling van het tienjarig netontwikkelingsplan houdt de transmissiesysteembeheerder volledig rekening met het potentiële gebruik van **vraagrespons, energieopslagfaciliteiten of andere hulpbronnen als alternatieven voor uitbreiding van het systeem**, alsook het verwachte verbruik en de handel met andere landen, en met de investeringsplannen voor Uniebrede en regionale netten.

4. De regulerende instantie raadpleegt op een open en transparante wijze alle daadwerkelijke en potentiële systeemgebruikers over het tienjarige netontwikkelingsplan. Personen of bedrijven die beweren potentiële systeemgebruikers te zijn, kan worden verzocht die bewering te onderbouwen. De regulerende instantie maakt het resultaat van de raadpleging bekend, met name de mogelijke behoeften aan investeringen.

5. De regulerende instantie gaat na of het tienjarige netontwikkelingsplan **alle investeringsbehoeften bestrijkt** die tijdens de raadpleging zijn opgetekend en of het overeenkomt met het in artikel 30, lid 1, onder b), van Verordening (EU) 2019/943 bedoelde niet-bindend Uniebreed tienjarige netontwikkelingsplan. Als betwijfeld wordt of het overeenkomt met het Uniebreed tienjarig netontwikkelingsplan, raadpleegt de regulerende instantie ACER. De regulerende instantie kan eisen dat de transmissiesysteembeheerder zijn tienjarige netontwikkelingsplan wijzigt.

De bevoegde nationale instanties onderzoeken de consistentie van het tienjarige netontwikkelingsplan met het overeenkomstig Verordening (EU) 2018/1999 ingediende nationale energie- en klimaatplan.

6. **De regulerende instantie houdt toezicht op en evalueert de uitvoering van het tienjarige netwerkontwikkelingsplan.**

7. Ingeval de transmissiesysteembeheerder **om andere dan dwingende redenen buiten zijn macht een investering** die uit hoofde van het tienjarige netontwikkelingsplan in de eerstvolgende drie jaar uitgevoerd had moeten worden, **niet uitvoert**, zorgen de lidstaten ervoor dat de regulerende instantie ten minste een van de **volgende maatregelen** moet nemen opdat de investering in kwestie wordt gedaan indien zulke investering in het licht van het meest recente tienjarige netontwikkelingsplan nog relevant is:

a) eisen dat de transmissiesysteembeheerder de investering in kwestie uitvoert;

b) voor de investering in kwestie een aanbestedingsprocedure organiseren die openstaat voor alle investeerders, of

c) de transmissiesysteembeheerder verplichten in te stemmen met een kapitaalverhoging om de nodige investeringen te financieren en onafhankelijke investeerders de mogelijkheid te geven deel te nemen in het kapitaal.

8. Indien de regulerende instantie gebruik heeft gemaakt van haar in lid 7, onder b), genoemde bevoegdheden, kan zij de transmissiesysteembeheerder verplichten in te stemmen met:

a) financiering door een derde partij;

- b) bouw door een derde partij;
- c) opbouw van de betrokken activa zelf, of
- d) beheer exploitatie van het betrokken actief zelf.

*De transmissiesysteembeheerder verstrekt de investeerders alle nodige gegevens om de investeringen te verrichten, sluit nieuwe activa aan op het transmissienet en stelt algemeen gesproken alles in het werk om de uitvoering van het investeringsproject te vergemakkelijken.*

*De toepasselijke **financieringsregelingen** moeten worden **goedgekeurd** door de regulerende instantie.*

*9. Indien de regulerende instantie gebruik heeft gemaakt van haar bevoegdheden uit hoofde van lid 7 dekken de toepasselijke tariefregelingen de kosten van de betrokken investeringen.*

Deze Europeesrechtelijke bepalingen zijn omgezet in het **Energiedecreet**, meer bepaald in artikel 4.1.19 van het **Energiedecreet**<sup>4</sup>, dat het volgende bepaalt:<sup>5</sup>

*§1. De ontwikkeling van het distributienet en plaatselijk vervoernet van elektriciteit wordt gebaseerd op een **transparant** investeringsplan dat tweejaarlijks door de distributienetbeheerder en **tweejaarlijks** door de beheerder van het plaatselijk vervoernet van elektriciteit bij de Vlaamse Nutsregulator wordt ingediend, telkens voor het net dat hij beheert.*

[...]

*Het investeringsplan van de beheerder van het plaatselijk vervoernet van elektriciteit bevat al de **volgende elementen**:*

- 1° een gedetailleerde raming van de capaciteitsbehoeften van het net in kwestie en de toekomstverwachtingen in verband met decentrale productie voor een periode van drie en tien jaar, met vermelding van de onderliggende hypothesen;*
- 2° een investeringsprogramma voor vernieuwing en uitbreiding van het net dat de beheerder van het plaatselijk vervoernet uitvoert om aan de behoeften te voldoen. Het investeringsprogramma bevat al de volgende elementen:*
  - a) de concreet geplande investeringen voor een periode van drie jaar en de geplande investeringen voor de langetermijnontwikkeling van het net voor een periode van tien jaar;*
  - b) de belangrijkste infrastructuur die vereist is voor de aansluiting van nieuwe productiecapaciteit en nieuwe belasting, inclusief batterijopslag en snellaadinfrastructuur;*
  - c) voorspellingen van de langetermijntrends, onder meer inzake de potentiële bijdrage van elektrische voertuigen en, specifiek, slim en bidirectioneel laden aan de flexibiliteit van het energiesysteem;*
- 3° een transparante kwantitatieve en kwalitatieve beschrijving van de flexibiliteitsdiensten of andere hulpbronnen, inclusief de onderliggende parameters, de assumpties en de locaties waar die diensten vereist zijn, waarvoor de beheerder van het plaatselijk vervoernet zelf aanvrager van flexibiliteit is, in de vorm van niet-frequentiegerelateerde ondersteunende diensten en het beheer van lokale congestie binnen zijn dekkingsgebied die voor een periode van drie jaar enerzijds en voor een periode van tien jaar anderzijds vereist zijn;*

<sup>4</sup> Decr.VI. 8 mei 2009 houdende algemene bepalingen betreffende het energiebeleid, BS 7 juli 2009.

<sup>5</sup> Artikel 4.1.19 van het Energiedecreet is recent op diverse plaatsen gewijzigd via een decreet van 03/04/2026. Deze wijzigingen zijn van kracht sinds 7 mei 2026, d.w.z. na de indiening van het aangepaste investeringsplan. Bij de beoordeling van voorliggend aangepast investeringsplan rekening gehouden met de regelgeving zoals van toepassing op moment van indiening van het aangepaste investeringsplan.

4° de beschrijving van de toepassing van de methodologie, vermeld in artikel 4.1.19/2, eerste lid, waarmee een afweging wordt gemaakt tussen de aankoop van flexibiliteitsdiensten, in functie van het beheer van lokale congestie binnen hun eigen dekkingsgebied, en van permanente flexibele aansluitingsovereenkomsten en een netinvestering en het resultaat van de afweging;

5° ...;

6° een overzicht van en toelichting bij de investeringen die in de afgelopen twee jaar uitgevoerd zijn;

7° de volumerapportering van activaties van flexibiliteitsdiensten op het plaatselijk vervoernet en op het distributienet door congestie op het plaatselijk vervoernet in de afgelopen twee jaar die voorafgaan aan de indiening van het investeringsplan;

8° de ontwikkeling van diensten en maatregelen die het gebruik van flexibiliteit op het plaatselijk vervoernet verhogen.

[...]

Het **technisch reglement** kan nader bepalen welke **bijkomende informatie** kan worden opgevraagd en op welke wijze de informatie ter beschikking wordt gesteld.

§ 2. De distributienetbeheerder en de **beheerder van het plaatselijk vervoernet van elektriciteit consulteren alle relevante netgebruikers**, de relevante gebruikers van het plaatselijk vervoernet van elektriciteit en de transmissienetbeheerder over het investeringsplan, vermeld in paragraaf 1.

De distributienetbeheerder en de beheerder van het plaatselijk vervoernet van elektriciteit bezorgen de **resultaten van de publieke consultatie**, vermeld in het eerste lid, samen met het investeringsplan, vermeld in paragraaf 1, aan de Vlaamse Nutsregulator.

§ 3. Het investeringsplan, vermeld in paragraaf 1, wordt ter **goedkeuring** voorgelegd aan de Vlaamse Nutsregulator. De Vlaamse Nutsregulator gaat na of de distributienetbeheerders en de beheerder van het plaatselijk vervoernet van elektriciteit het energie-efficiëntie-eerstbeginsel hebben toegepast bij het opstellen van het investeringsplan. De Vlaamse Nutsregulator gaat daarbij na of de distributienetbeheerders en de beheerder van het plaatselijk vervoernet in het investeringsplan en, waar relevant in het kader van artikel 7.11.1, in de kosten-batenanalyse voldoende rekening hebben gehouden met de ruimere voordelen van energie-efficiëntie, flexibiliteit en investeringen in activa die bijdragen tot klimaatmitigatie.

De Vlaamse Nutsregulator maakt zijn beslissing binnen negentig dagen na de dag waarop hij het investeringsplan heeft ontvangen bekend of vraagt binnen dezelfde termijn bijkomende inlichtingen aan de netbeheerder. Als de Vlaamse Nutsregulator aan de netbeheerder bijkomende inlichtingen vraagt, wordt de termijn om een beslissing te nemen eenmalig met dertig dagen verlengd.

De Vlaamse Nutsregulator kan, na overleg, de netbeheerder **verplichten om het investeringsplan binnen een redelijke termijn aan te passen**.

Het goedgekeurde investeringsplan wordt op de website van de netbeheerder bekendgemaakt.

[...]

Het **Technisch reglement voor het plaatselijk vervoer van elektriciteit in het Vlaamse Gewest** (hierna: “TRPV”),<sup>6</sup> bevat nadere bepalingen, die luiden als volgt:

#### **Art. 2.1.1**

*§1. Het investeringsplan, bedoeld in artikel 4.1.19 van het Energiedecreet wordt opgesteld op basis van de gegevens in deze Planningscode (TITEL II.—).*

*Het plan wordt tweejaarlijks aangepast voor een periode van drie jaar en tien jaar.*

*§2. Het investeringsplan wordt aan de Vlaamse Nutsregulator ter beschikking gesteld volgens een rapporteringsmodel dat in overleg met de Vlaamse Nutsregulator wordt vastgesteld. Het rapporteringsmodel wordt door de beheerder van het Plaatselijk vervoernet voorzien van een omstandige, gedetailleerde, duidelijke en transparante toelichting. Gelijktijdig maakt de beheerder van het Plaatselijk vervoernet ook de resultaten van de publieke consultatie, vermeld in artikel 4.1.19, §2 van het Energiedecreet, over aan de Vlaamse Nutsregulator. Het investeringsplan wordt door de beheerder van het Plaatselijk vervoernet tweejaarlijks, telkens vóór 1 oktober ter goedkeuring aan de Vlaamse Nutsregulator voorgelegd.*

*§3. De beheerder van het Plaatselijk vervoernet verstrekt aan de Vlaamse Nutsregulator de informatie zoals vermeld in artikel 4.1.19 van het Energiedecreet en verstrekt tevens informatie over de beoordeling die hij uitvoert van het potentieel voor energie-efficiëntie van zijn elektriciteitsinfrastructuur, in het bijzonder wat betreft elektriciteitsdistributie, beheer van de belasting van het Plaatselijk vervoernet en interoperabiliteit, en de aansluiting van installaties voor energieopwekking, inclusief de toegangsmogelijkheden voor micro-energiegeneratoren.*

*§4. De Vlaamse Nutsregulator beslist binnen de dertig dagen na de dag waarop hij het investeringsplan heeft ontvangen of het dossier al dan niet ontvankelijk is. Indien het dossier onontvankelijk is, dan beschikt de beheerder van het Plaatselijk vervoernet over een termijn van 10 werkdagen om een aangepast dossier over te maken.*

*De Vlaamse Nutsregulator beslist over de gegrondheid van het investeringsplan binnen de termijnen die bepaald worden in artikel 4.1.19 van het Energiedecreet. Oordeelt de Vlaamse Nutsregulator dat er bepaalde informatie ontbreekt, dan vraagt de Vlaamse Nutsregulator om bijkomende inlichtingen. De beheerder van het Plaatselijk vervoernet beschikt daarbij telkens over maximaal 10 werkdagen om de afdoende, bijkomende inlichtingen te verschaffen.*

*§5. Bij de beslissing ten gronde kan de Vlaamse Nutsregulator het investeringsplan goedkeuren, goedkeuren onder voorwaarden of niet goedkeuren.*

*Indien de Vlaamse Nutsregulator het investeringsplan goedkeurt onder voorwaarden of afkeurt, dan dient de beheerder van het Plaatselijk vervoernet ten laatste binnen de negentig dagen te rekenen vanaf de dag na de publicatie van de beslissing ten gronde van de Vlaamse Nutsregulator op zijn website, een aangepaste versie van het investeringsplan aan de Vlaamse Nutsregulator voor te leggen.*

#### **Art. 2.1.2**

*Minstens eenmaal per jaar pleegt de beheerder van het Plaatselijk vervoernet overleg met de beheerders van de met zijn net gekoppelde elektriciteitsdistributienetten over de geplande investeringen in zijn Plaatselijk vervoernet met inbegrip van de ontwikkelingen van decentrale productie en de daaruit voortvloeiende knelpunten.*

#### **Art. 2.1.3**

---

<sup>6</sup> <https://www.vlaamsenutsregulator.be/publicaties/besl-2025-08>

*Na goedkeuring publiceert de beheerder van het Plaatselijk vervoernet het investeringsplan op zijn website met weglating van confidentiële informatie, volgens een rapporteringsmodel zoals in onderling overleg met de Vlaamse Nutsregulator overeengekomen.*

### 1.3. Voorafgaand traject

De Vlaamse Nutsregulator stelde in zijn beslissing BESL-2026-28 voor om “*op korte termijn verder constructief in overleg te gaan met Elia over het aangepast investeringsplan*”.

Er vonden, in de periode van 90 dagen tussen publicatie van de beslissing tot niet-goedkeuring op de website van de Vlaamse Nutsregulator, en de herindiening van het investeringsplan, overlegmomenten plaats tussen Elia en de Vlaamse Nutsregulator op 3 februari 2026, 6 februari 2026, 26 februari 2026, 24 maart 2026, 9 april 2026, 13 april 2026 en 14 april 2026.

De Vlaamse Nutsregulator vroeg Elia om bijkomende informatie via e-mail van 27 mei 2026. Het ging hierbij om eerder punctuele vragen. Elia bezorgde haar antwoord via e-mail op 28 mei 2026.

### 1.4. Voorwerp

Deze beslissing handelt over het op **29 april 2026** bij de Vlaamse Nutsregulator ter goedkeuring ingediende **aangepaste investeringsplan 2026–2035** voor het plaatselijk vervoernet van elektriciteit in het Vlaamse Gewest van Elia Transmission Belgium nv, de beheerder van het plaatselijk vervoernet van elektriciteit in het Vlaamse Gewest. Dit aangepaste investeringsplan 2026-2035 wordt door Elia aangeduid als ‘*Investeringsplan Vlaams Gewest, Horizon 2025-2035, versie voor goedkeuring 29 april 2026*’.<sup>7</sup>

## 2. Analyse en beoordeling

### 2.1. Procedure

#### 2.1.1. TRPV en eerdere beslissing van Vlaamse Nutsregulator

Het TRPV bepaalt in art. 2.1.1, §5, tweede lid dat “*Indien de Vlaamse Nutsregulator het investeringsplan goedkeurt onder voorwaarden of afkeurt, dan dient de beheerder van het Plaatselijk vervoernet ten laatste binnen de negentig dagen te rekenen vanaf de dag na de publicatie van de beslissing ten gronde van de Vlaamse Nutsregulator op zijn website, een aangepaste versie van het investeringsplan aan de Vlaamse Nutsregulator voor te leggen.*”

Zoals hoger uiteengezet werd het eerder ingediende investeringsplan plaatselijk vervoernet 2026-2035 niet goedgekeurd (cfr. artikel 1 van beslissing BESL-2026-28). Conform art. 2.1.1, §5, tweede lid TRPV moest Elia dan ook *ten laatste binnen de negentig dagen te rekenen*

---

<sup>7</sup> Merk op dat Elia zelf spreekt over het investeringsplan 2025-2035. In deze beslissing hanteert de Vlaamse Nutsregulator de benaming ‘investeringsplan 2026-2035’. Het gaat hierbij, voor alle duidelijkheid, inhoudelijk wel degelijk om hetzelfde investeringsplan.

vanaf de dag na de publicatie van de beslissing ten gronde van de Vlaamse Nutsregulator op zijn website, een aangepaste versie van het investeringsplan aan de Vlaamse Nutsregulator voorleggen.

Dit werd ten overvloede herhaald in artikel 2 van beslissing BESL-2026-28, waarin beschikt werd:

*De beheerder van het plaatselijk vervoernet van elektriciteit Elia Transmission Belgium nv te verplichten om ten laatste binnen de negentig dagen te rekenen vanaf de dag na de publicatie van deze beslissing op de website van de Vlaamse Nutsregulator, een aangepaste versie van het investeringsplan ter goedkeuring aan de Vlaamse Nutsregulator voor te leggen, die voldoet aan de vereisten beschreven in paragraaf 3 Conclusie van deze beslissing.*

## 2.1.2. Feiten

Elia diende een aangepast investeringsplan in op 29 april 2026.

## 2.1.3. Beoordeling door Vlaamse Nutsregulator

De indiening op 29 april 2026 valt binnen de 90 dagen te rekenen vanaf de dag na de publicatie van de beslissing BESL-2026-28 op de website van de Vlaamse Nutsregulator (zijnde: 29 januari 2026), als vereist conform art. 2.1.1 TRPV en art. 2 van beslissing BESL-2026-28, en is dus **tijdig**.

## 2.2. Inhoud

### 2.2.1. Context

#### 2.2.1.1. Het plaatselijk vervoernet binnen het elektrisch systeem

Bij wijze van inleiding op de inhoudelijke bespreking van het ingediende investeringsplan, wordt hieronder een overzicht gegeven van het elektrisch systeem in België en de rol van het plaatselijk vervoernet hierin. Deze tekst is een herhaling van par. 2.2.1.1 in BESL-2026-28.

Daar waar het Europees recht een onderscheid maakt tussen transmissienetten en distributienetten, is er in België en dus ook in Vlaanderen nog een bijkomende opdeling. Er is immers ook sprake van regionale “vervoersnetten”, die ook een transmissiefunctie hebben. Het “transport” of “vervoer” is bevoegdheidsmatig onderverdeeld met een spanningsgrens van 70kV. Het geheel van elektrische leidingen met een nominale spanning boven de 70kV is federaal transmissienet. Het transport op lagere spanningen, het lokaal transmissienet of plaatselijk vervoernet, is een gewestelijke bevoegdheid<sup>8</sup>. Het gaat dan typisch om netten op 70kV en 36kV. Het plaatselijk vervoernet in het Vlaamse Gewest werd laatst vastgesteld bij beslissing BESL-2024-34 van de Vlaamse Nutsregulator<sup>9</sup>.

Onderstaande Figuur 1 biedt een grafische weergave van de verschillende netten in Vlaanderen. Het plaatselijk vervoernet van elektriciteit, aangeduid in blauw op deze figuur, wordt gevoed vanuit het federale transmissienet, aangeduid in rood. Functioneel heeft het plaatselijk vervoernet zoals dat

<sup>8</sup> In Vlaanderen volgens Artikel 1.1.3 van het Energiedecreet: “100° plaatselijk vervoernet van elektriciteit : het geheel van elektrische leidingen met een nominale spanning tot en met 70 kilovolt en de bijbehorende installaties, die gelegen zijn in het Vlaamse Gewest, dat voornamelijk gebruikt wordt om het vervoer van elektriciteit naar distributienetten mogelijk te maken en dat wordt vastgesteld overeenkomstig artikel 4.1.2”. Laatst vastgesteld bij beslissing van de Vlaamse Nutsregulator op 5 augustus 2024: <https://www.vlaamsenutsregulator.be/nl/document/besl-2024-34>.

<sup>9</sup> <https://www.vlaamsenutsregulator.be/publicaties/besl-2024-34>

federale transmissienet ook hoofdzakelijk een vervoersfunctie, met andere woorden een **transmissiefunctie**. Naast het belevieren van de distributienetten, zijn er ook grotere netgebruikers<sup>10</sup> aangesloten op het plaatselijk vervoernet. Het transmissienet en plaatselijk vervoernet zijn technisch gezien met elkaar verweven. Zowel vanuit het transmissienet, als vanuit het plaatselijk vervoernet zijn er koppelpunten naar het distributienet.

Het distributienet, aangeduid in het groen onderaan, heeft dus zowel koppelingen (“**koppelpunten**”) vanuit het federale transmissienet, aangeduid in rood rechts, als vanuit het plaatselijk vervoernet, aangeduid in lichtblauw links. Om een volledig overzicht te bieden over het vervoer naar de distributienetten, rapporteert Elia in het investeringsplan plaatselijk vervoernet niet enkel de koppelpunten vanuit dit plaatselijk vervoernet, maar tevens de koppelpunten vanuit het federale transmissienet, zij het dan ter info. Hoewel deze transformatoren assets zijn van de transmissienetbeheerder, heeft de Vlaamse Nutsregulator deze transformatoren louter informatief mee geïntegreerd in zijn technische analyse en beoordeling van het investeringsplan.

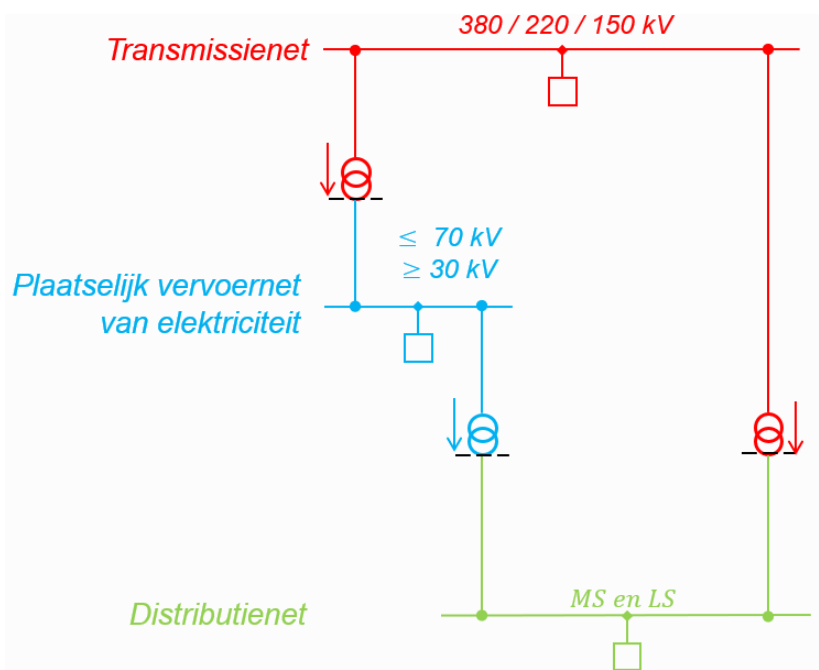

Figuur 1 - Plaatselijk vervoernet binnen het elektrisch systeem

De transformatoren van de koppelpunten, die onder het beheer van Elia vallen, zijn in regel ook eigendom van Elia. Een beperkt aantal is eigendom van de distributienetbeheerders.

Onderstaande Figuur 2 toont tenslotte nog een aantal grootteordes van kerngetallen ter situering van het plaatselijk vervoernet. Kenmerkend voor de Elia-netten, rood aangeduid in onderstaande Figuur 2, is dat er maar een heel beperkt aantal netgebruikers op aangesloten is. Die Elia-klanten nemen wel zeer veel elektriciteit af. Het elektriciteitsdistributienet van Fluvius, rechts weergegeven in het groen op Figuur 2, heeft een veel grotere netlengte en veel meer klanten.

<sup>10</sup> Typisch met een capaciteit van 25 MVA of meer, conform Art. 2.2.3 van het technisch reglement voor de distributie van elektriciteit in het Vlaamse Gewest (TRDE).

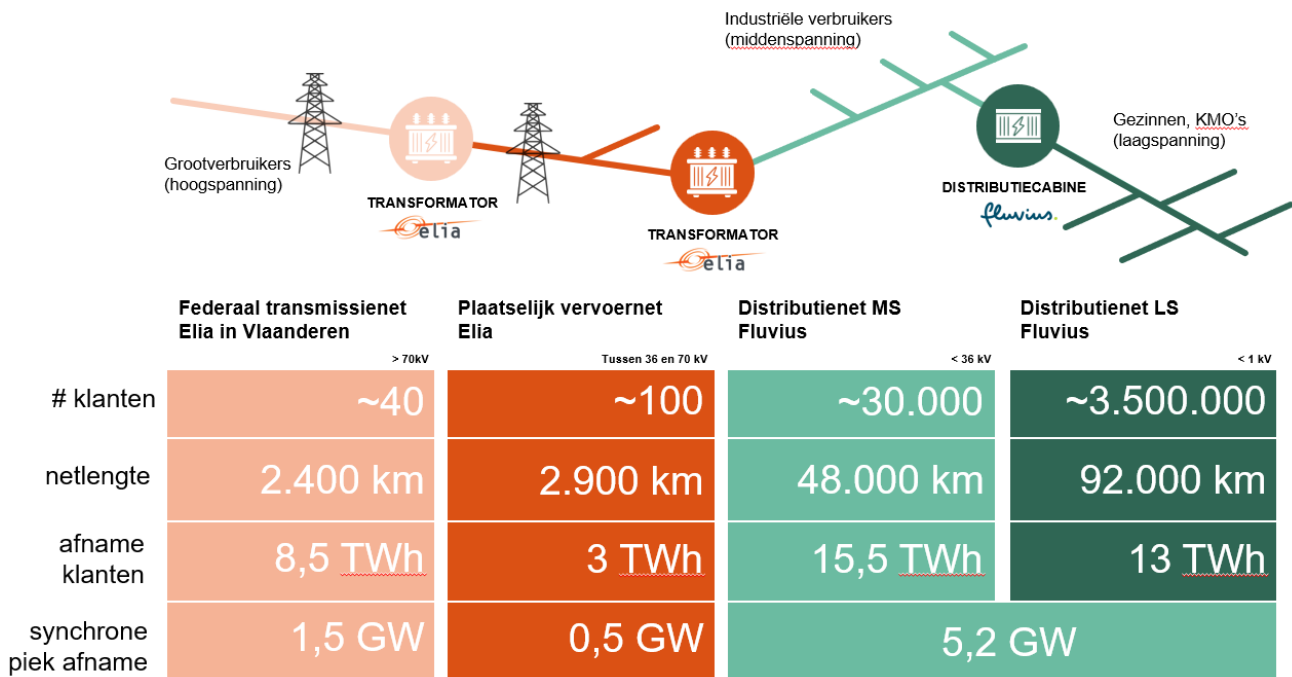

Figuur 2 - Situering plaatselijk vervoernet

Elia hanteert in zijn investeringsplan plaatselijk vervoernet de term **'koppelpunt'** voor de koppeling tussen het Elia-net en het distributienet<sup>11</sup>. De transformatoren die zorgen voor de transformatie van hoogspanning naar middenspanning worden ook wel aangeduid als **"HS/MS-transformatoren"**. Aangezien het net op dit niveau typisch gedimensioneerd wordt volgens een N-1 concept<sup>12</sup>, werkt Elia met koppels transformatoren om een planningspunt voor een koppelpunt te definiëren. Dergelijk planningspunt vormt een belangrijke basis voor netanalyses en netontwikkeling. Zo worden er bijvoorbeeld toekomstverwachtingen qua belasting op gedefinieerd. Een transformatorstation met twee transformatoren vormt bij Elia dan één planningspunt of koppelpunt. Een transformatorstation met drie transformatoren waarvan één gemeenschappelijke reserve transformator, resulteert bij Elia in twee planningspunten of koppelpunten.

Merk op dat Fluvius een enigszins andere terminologische benadering hanteert. Fluvius beschouwt o.i. als planningspunt het **'transformatorstation'** of **"TS"** vanuit technisch perspectief, maar dan voor het geheel aan transformatoren op een bepaalde locatie. Aan de term 'koppelpunt' verbindt Fluvius ook nog de specifieke onderliggende distributienetbeheerder. Zo kan het zijn dat aan de middenspanningszijde van één transformatorstation twee distributienetbeheerders gekoppeld zijn. Fluvius spreekt dan over twee "koppelpunten", waar Elia geen dergelijke opsplitsing maakt in zijn benadering van "koppelpunten". Deze bijkomende opdeling is ook minder relevant voor het investeringsplan.

<sup>11</sup> Enkel in paragraaf 4.3 spreekt het investeringsplan 2026-2035 plaatselijk vervoernet drie keer over 'transformatorstation'.

<sup>12</sup> In een N-1 situatie is één netelement onbeschikbaar. Door deze onbeschikbaarheid is de capaciteit van het net gereduceerd. Dergelijke situaties worden in rekening gebracht bij netontwikkeling, omdat het net in alle omstandigheden veilig en betrouwbaar uitgerust moet kunnen worden.

Onderstaande Figuur 3 toont als voorbeeld en ter verduidelijking een vereenvoudigde voorstelling van een mogelijke configuratie in het net, met aanduiding van de terminologie gehanteerd door Elia en Fluvius. Het voorbeeld bevat een transformatorstation (“**Fluvius TS**”) met drie transformatoren naar middenspanning, waarvan één reservetransformator. Deze reservetransformator, aangeduid als “0” in de figuur, kan ingezet worden voor beide koppelpunten (“**Elia koppelpunt 1**” en “**Elia koppelpunt 2**”), bijvoorbeeld in het geval dat de “hoofdtransformator” van één van de twee koppelpunten, respectievelijk transformator 1 en transformator 2 in de figuur, niet beschikbaar is<sup>13</sup>. Wanneer onder het gehele transformatorstation meerdere distributienetbeheerders aanwezig zijn, dan deelt Fluvius ze op in aparte koppelpunten, in de figuur aangeduid als “**Fluvius koppelpunt A**” voor distributienetbeheerder X en “**Fluvius koppelpunt B**” voor distributienetbeheerder Y.

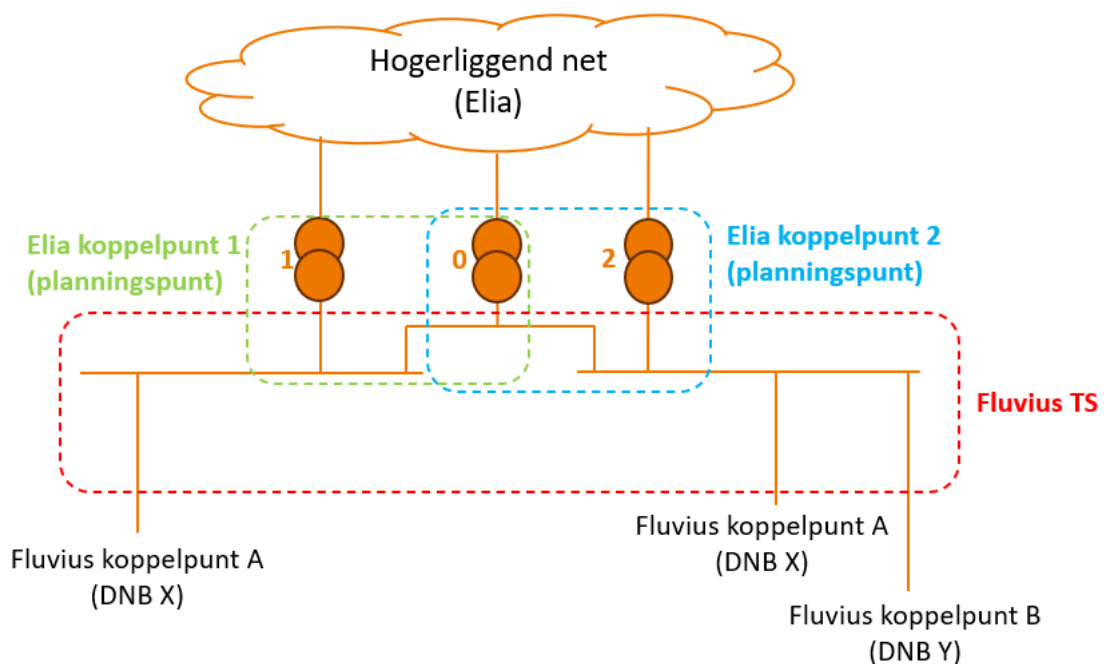

Figuur 3 - Vereenvoudigde voorstelling van een mogelijke configuratie in het net

**Analyse** voor koppelpunten **vanuit het hogerliggende net** worden door Elia op een andere manier geanalyseerd, vanuit dit hogerliggende net bekeken. Als de HS/MS-transformatoren op een locatie via dezelfde weg gevoed worden vanuit dit hogerliggende net, dan kunnen ze gemeenschappelijk aanzien worden. Er zijn echter ook situaties waarbij de voeding van de HS/MS-transformatoren van een transformatorstation afkomstig is van een ander deel van het hogerliggende net. Denk hierbij bijvoorbeeld aan een configuratie met een HS/MS-transformator vanuit het 150kV-net en een HS/MS-transformator vanuit het 70kV-net.

<sup>13</sup> Koppelpunt 1 wordt gevoed door transformator 1 of reservetransformator 0, koppelpunt 2 door transformator 2 of reservetransformator 0.

### 2.2.1.2. Verwachting toenemende congestie

Het elektriciteitsverbruik vertoonde de afgelopen 15 jaar een licht dalende trend. Onderstaande grafiek<sup>14</sup> in Figuur 4 toont de evolutie van het werkelijk elektriciteitsverbruik in België (in TWh) sinds 2010 (oranje lijn) en de verschillende inschattingen die door Elia en de FOD Economie in het verleden werden gemaakt richting 2040 (stippellijnen). Een vergelijking met het werkelijk elektriciteitsverbruik voor de periode tussen 2010 en 2024 toont aan dat de verwachte evolutie telkens een overschatting van de werkelijke evolutie bleek te zijn.

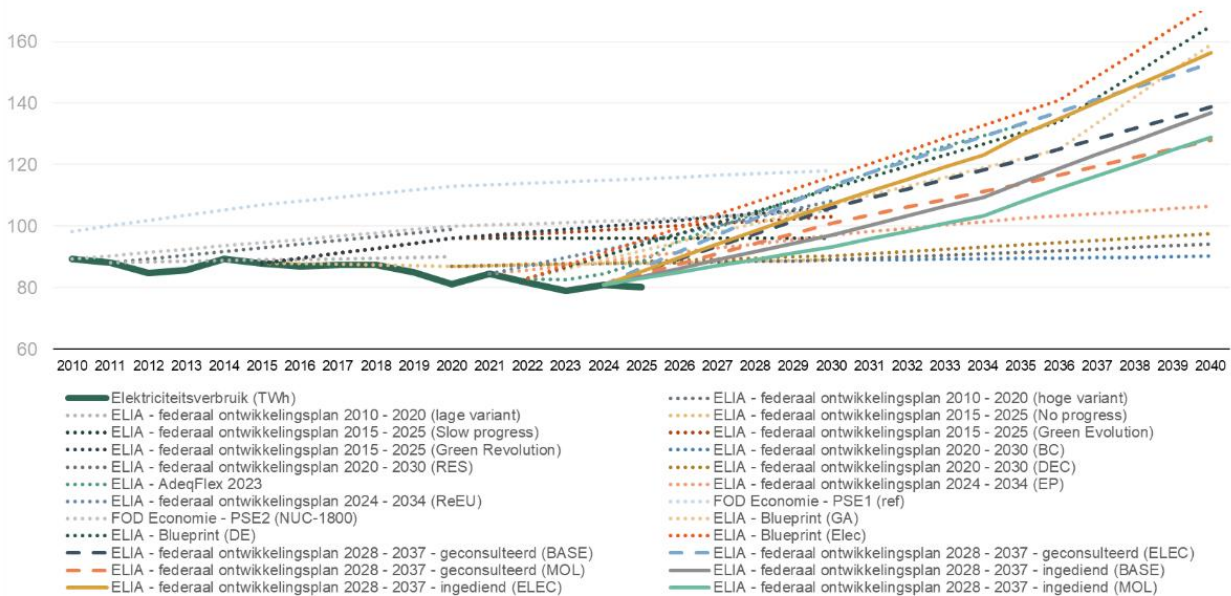

Figuur 4 - Elektriciteitsverbruik België (TWh/jaar) (bron: Elia, FOD Economie)

De Vlaamse Nutsregulator stelt vast dat de jaarlijkse energiehoeveelheid afname door het Vlaamse distributienet van het transmissienet een gelijkaardige trend vertoont. De jaarlijkse injectie vanuit het distributienet naar het transmissienet neemt daarentegen al een aantal jaren toe. Onderstaande Figuur 5 toont die evoluties (in MWh per jaar)<sup>15</sup>.

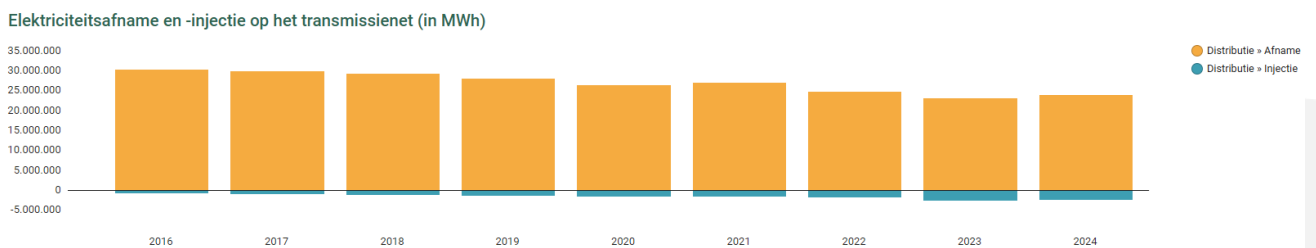

Figuur 5 - Uitwisseling tussen distributienet en transmissienet (MWh)

<sup>14</sup> Bronnen: Elia en FOD Economie.

<sup>15</sup> <https://www.vlaamsenutsregulator.be/elektriciteitsverbruik-en-aantal-gebruikers-dashboard>.

Het elektriciteitsverbruik en de afname vertoonden in 2024 dus wel een stijgende tendens ten opzichte van 2023. Deze zette zich in 2025 nog niet echt verder door. Elia stelde in 2025 eerder een stabilisatie vast ten opzichte van 2024<sup>16</sup>.

Voor de beoordeling van netinvesteringen is, eerder dan de evolutie van het jaarlijkse elektriciteitsverbruik, de **evolutie van de afname(piek) en injectie(piek)** van het net relevant.

Ook de maximale afnamebelasting op de koppelpunten van het Elia-net met het Vlaamse distributienet vertoont doorheen de jaren een algemeen dalende trend. Voor injectie is die trend stijgend. Dat blijkt uit onderstaande Figuur 6, die per jaar en per maand de hoogste gezamenlijke afname- en injectiepiek (in GW)<sup>17</sup> op het geheel van de koppelpunten weergeeft, de zogenoemde “synchrone piek”.

Maximaal vermogen tijdens het jaar, per maand, van de koppelpunten

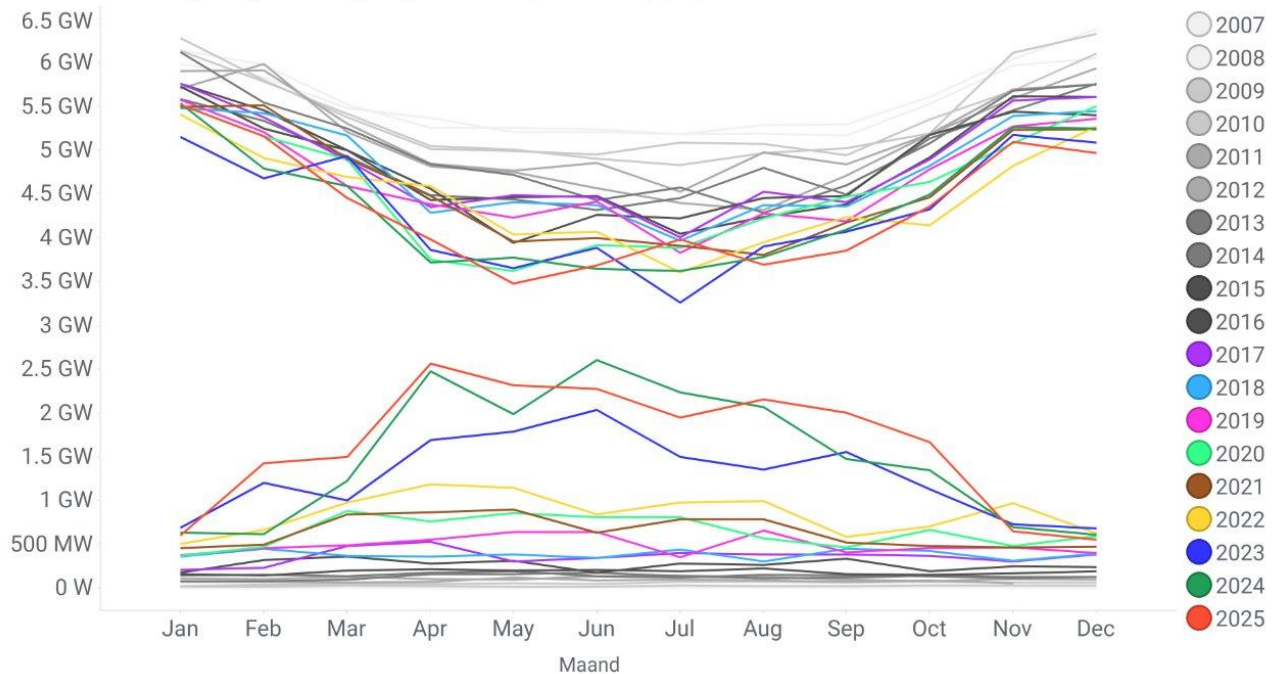

Figuur 6 - Synchrone piek afname en injectie op de koppelpunten

<sup>16</sup> [https://www.elia.be/nl/pers/2025/12/20251226\\_Press-release-electricity-mix](https://www.elia.be/nl/pers/2025/12/20251226_Press-release-electricity-mix)

<sup>17</sup> Voor de bepaling van de gezamenlijke afname en injectie worden voor elk kwartier de vermogens van de koppelpunten opgeteld.

Zoals blijkt uit bovenstaande grafiek is de hoogste piek typisch een afnamepiek in de winter. Wanneer we deze (winterse) synchrone afnamepiek op jaarbasis uiteen zetten doorheen de jaren, dan be komen we onderstaande grafiek in Figuur 7. De synchrone piek is hierin aangeduid in oranje (in MW). In deze grafiek is tevens de asynchrone piek te zien, gedefinieerd als de som van de individuele piekafnames van de verschillende koppelpunten. De grafieken van de synchrone piek en de asynchrone piek vertonen gelijkaardige tendensen als de verbruikscurves.

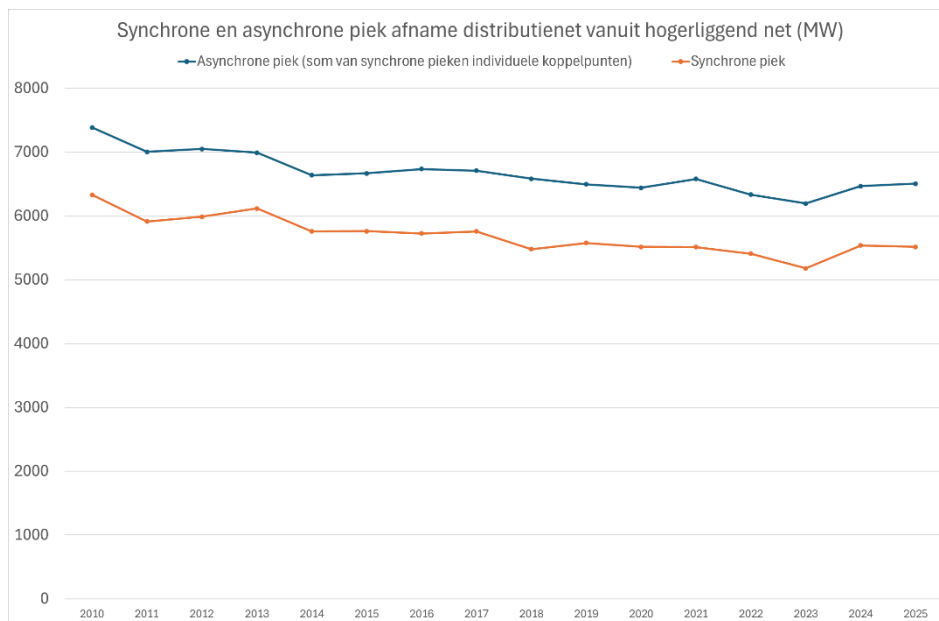

Figuur 7 - Synchrone en asynchrone piek afname op de koppelpunten

Het naar de **toekomst** verder **voorspellen van de evolutie** van het elektriciteitsverbruik en de afname is geen eenvoudige opdracht. De verschillende **inschattingen lopen vrij sterk uiteen**. Het is tegelijk wel een zeer **belangrijke opdracht**. Netbeheerders nemen immers nu beslissingen voor het elektriciteitsverbruik binnen tien jaar en stemmen hun investeringen hier op af. Netbeheerders moeten hiervoor tien jaar in de toekomst kijken en het effect inschatten van grote nieuwe aansluitingsaanvragen zoals bijvoorbeeld voor industriële batterijen of datacenters, samen met het effect van de toenevende elektrificatie, zoals warmtepompen en elektrische voertuigen.

Hoewel we zien dat het elektriciteitsverbruik in de afgelopen 10 à 15 jaar globaal genomen eigenlijk licht gedaald is, wordt er **naar 2035 toe algemeen wel een toename van het elektriciteitsverbruik verwacht**. Het Internationaal Energieagentschap bijvoorbeeld gaat in zijn meest recente studie uit van een toename van meer dan 30% in Europa<sup>18</sup>. In het meest voorzichtigste scenario, uitgaande van het huidige beleid<sup>19</sup>, voorziet het IEA voor het elektriciteitsverbruik per capita in Europa tussen 2024

<sup>18</sup> <https://www.iea.org/reports/world-energy-outlook-2025/>

<sup>19</sup> Current Policy Scenario (CPS): "The Current Policies Scenario considers a snapshot of policies and regulations that are already in place and offers a cautious perspective on the speed at which new energy technologies are deployed and integrated into the energy system."

en 2035 een toename van ca 35%<sup>20</sup>. In zijn midden scenario, gebaseerd op het “verklaarde beleid”<sup>21</sup>, is er in het rapport sprake van een toename van 40% tegen 2035 wat betreft de elektriciteitsproductie<sup>22</sup>.

De verwachte significante stijging tegen 2035 gecombineerd met de lange doorlooptijden van investeringen op de hogere spanningsniveaus en de jaarlijkse realiseerbaarheid van investeringen, geeft ook aanleiding tot de nood aan een **analyse rond proactieve investeringen**, om tijdig op de juiste locaties de nodige onthaalcapaciteit te kunnen realiseren.

Elia geeft in zijn investeringsplan 2026-2035 plaatselijk vervoernet aan dat er rekening gehouden moet worden met situaties waarbij de netinvestering pas later gerealiseerd kan worden dan de optredende nood:

*Door de typisch lange doorlooptijden voor het realiseren van dergelijke infrastructuurprojecten, binnen de huidige context van marktschaarste, en natuurlijke beperkingen op de grootte van de projectportefeuille, zal het niet mogelijk zijn om alle geïdentificeerde noden (zoals beschreven in sectie 3.2.4) reeds met een gerealiseerde netversterking te beantwoorden tegen het optreden van de eerste congesties.*

De “natuurlijke beperkingen” waarover Elia spreekt, betekent in de praktijk een beperking op de jaarlijkse omzettingcapaciteit aan projecten. Dit is een aandachtspunt bij het planmatig uitrollen van de nodige netversterkingen in kader van de energietransitie.

Onverminderd deze algemene tendensen is het natuurlijk zo dat netontwikkeling een lokale netanalyse vereist, waarbij de gelijktijdigheid van de verschillende afname- en injectiepatronen in het net een belangrijk rol speelt. **Netcongestie** is immers een **lokaal gegeven**. Elia modelleert dit door in zijn netanalyses 100 toestanden te analyseren, die representatief zijn voor het volledige jaar<sup>23</sup>. De grote golf aan **industriële aanvragen** die de netbeheerders vandaag zien, en waarvan ze verwachten dat ze zich de komende jaren in significante mate zullen materialiseren, worden gekenmerkt door hun locatie gebondenheid en een potentieel snelle, grote impact. Daarnaast is er de **verwachte elektrificatie op laagspanning**, door onder meer de verwachte toename van warmtepompen en elektrische voertuigen. Dit is een meer gestage evolutie doorheen de jaren.

Netbeheerders Elia en Fluvius stellen op **korte termijn** reeds een **sterk gestegen vraag naar meer onthaalcapaciteit** vast op basis van concrete aansluitingsdossiers, waarvan ze verwachten dat ze zich de komende jaren in voor het net significante mate zullen materialiseren. Het investeringsplan plaatselijk vervoernet 2026-2035 maakt melding van deze zeer grote toename aan aansluitingsdossiers:

*In de afgelopen jaren werd een zeer sterke stijging waargenomen in het aantal studieaanvragen van (zowel bestaande als nieuwe) netgebruikers, en dit voor verschillende technologieën, en voor zowel afname, opslag als injectie. Op drie jaar tijd is het aantal aansluitingsstudies die werden besteld bij Elia sterk gestegen,*

---

<sup>20</sup> Figure 3.15 van het rapport.

<sup>21</sup> Stated Policies Scenario (STEPS): “The Stated Policies Scenario considers the application of a broader range of policies, including those that have been formally put forward but not yet adopted, as well as other official strategy documents that indicate the direction of travel. Barriers to the introduction of new technologies are lower than in the CPS, but the STEPS does not assume that aspirational targets are met.”

<sup>22</sup> “In the STEPS, electricity generation increases by 40% and its share of final consumption by nine percentage points from the current level by 2035. Energy storage, market reform and grid expansion are needed to support the transition in the EU electricity sector. In the STEPS, grid investment almost doubles by 2035 compared to today.”

<sup>23</sup> En waarbij elk van deze toestanden een bepaald “gewicht” mee krijgt om tot een volledig jaarbeeld te komen. Meer achtergrond is terug te vinden in de netstudie methodologie van Elia ([https://www.elia.be/-/media/project/elia/elia-site/users-group/ug/wg-belgian-grid/2025/20250905/gridstudy-methodology\\_versionoct2025\\_en.pdf](https://www.elia.be/-/media/project/elia/elia-site/users-group/ug/wg-belgian-grid/2025/20250905/gridstudy-methodology_versionoct2025_en.pdf)).

*zowel voor aansluiting op de distributienetten (verdubbeld) als voor aansluiting op het hoogspanningsnet beheerd door Elia (verdriedubbeld). Heel wat van deze studie-aanvragen resulteren uiteindelijk ook in een reservatie of toewijzing van onthaalcapaciteit op het transmissie- en plaatselijk vervoernet.*

Deze relatief recente, maar snelle evolutie resulteerde in 2025 onder meer in een gezamenlijk persbericht van Elia en Fluvius in maart 2025<sup>24</sup>, de conceptnota van de Vlaamse Regering rond het beheer van congestie van 3 oktober 2025<sup>25</sup>, en een hoorzitting in het Vlaamse parlement op 11 december 2025<sup>26</sup>.

Naast het maken van **investeringen** in het net is het ook belangrijk om gebruik te maken van **flexibiliteit** om een hoofd te bieden aan de uitdaging van toenemende verwachte congestie. Vanwege het nauwe verband tussen deze twee aspecten dienen de investeringsplannen op vandaag niet alleen de nodige investeringen te bevatten, maar ook het **afwegingskader** dat de netbeheerders hanteren om investeringen af te wegen tegen de inzet van flexibiliteit.

## 2.2.2. Overzicht voorwaarden voor aangepast investeringsplan

De Vlaamse Nutsregulator nam in zijn BESL-2026-28 volgende inhoudelijke vereisten op voor het aangepast investeringsplan:

*In dit aangepast investeringsplan 2026-2035 dienen volgende zaken opgenomen te worden:*

- *Samenwerking met de distributienetbeheerders<sup>27</sup>:*
  - o *Toevoegen van de transformatorstations in eigendom van de distributienetbeheerders aan de analyses en het investeringsprogramma van het investeringsplan. Aangezien een transformatorstation van hoogspanning naar middenspanning een vervoersfunctie heeft, meer bepaald de transmissie van elektriciteit vanuit het net met transmissiefunctie naar het distributienet, maakt het volgens het begrip van de Vlaamse Nutsregulator functioneel deel uit van het plaatselijk vervoernet of het transmissienet (afhankelijk van de primaire spanning). Transformaties vanuit de hogerliggende netten op 70 kilovolt of lager maken dan ook deel uit van het plaatselijk vervoernet in het Vlaamse Gewest<sup>28</sup>. Elia is de hiervoor de aangewezen netbeheerder<sup>29</sup>, en staat bijgevolg in voor het beheer ervan.*
- *Methodiek voor vertaling van noden naar investeringen<sup>30</sup>:*
  - o *Voor elk investeringsproject dat niet “ter info” is vermeld, aanvullen met de **indienststeldingsdatum in het publieke investeringsplan**<sup>31</sup>.*

---

<sup>24</sup> [https://www.elia.be/nl/pers/2025/03/20250327\\_congestion-management-for-businesses](https://www.elia.be/nl/pers/2025/03/20250327_congestion-management-for-businesses)

<sup>25</sup> <https://www.vlaanderen.be/vlaamse-regering/beslissingen-van-de-vlaamse-regering/conceptnota-beheer-netcongestie>

<sup>26</sup> <https://www.vlaamsparlement.be/nl/parlementair-werk/commissies/commissievergaderingen/1971652>

<sup>27</sup> Meer achtergrond is terug te vinden in paragraaf 2.2.3 ‘Samenwerking met de distributienetbeheerders’ van beslissing BESL-2026-28

<sup>28</sup> <https://www.vlaamsenutsregulator.be/publicaties/besl-2024-34>

<sup>29</sup> Met ingang van 1 januari 2026 is Elia Transmission Belgium opnieuw voorwaardelijk aangewezen voor 12 jaar bij beslissing van de Vlaamse Nutsregulator van 19 december 2025 (BESL-2025-143).

<sup>30</sup> Meer achtergrond is terug te vinden in paragraaf 2.2.4 ‘Methodiek voor vertaling van noden naar investeringen’ van beslissing BESL-2026-28.

<sup>31</sup> Aangezien Elia voor de projecten voor 2025-2028 (Y+3) ook gewoon de indienststeldingsdatum vermeldt, is de Vlaamse Nutsregulator daarnaast overigens voorstander om dit ook voor de projecten “ter info” informatief op te nemen in het investeringsplan. Zo leert het federale ontwikkelingsplan ons bijvoorbeeld dat het project van een bijkomende 150/MV transformator in Ketenisse twee jaar is uitgesteld van 2028 naar 2030. Hoewel dit project ook “ter info” is opgenomen in het investeringsplan plaatselijk vervoernet, is dergelijke evolutie vandaag dus niet transparant in het investeringsplan plaatselijk vervoernet.

- **Bijkomende verduidelijking** over de betekenis van de **statussen** van projecten, omwille van de transparantie naar de stakeholders.
- Geplande investeringen<sup>32</sup>:
  - Het **investeringsplan dient concreet genoeg te zijn**, zeker wat betreft de korte termijn. De expliciete verwijzing naar “een indicatief investeringsprogramma” in het investeringsplan is hier niet mee in lijn. De Vlaamse Nutsregulator vraagt Elia dan ook om dit **indicatief karakter te verwijderen**. Om dezelfde reden vraagt de Vlaamse Nutsregulator om de “**globale disclaimer**” in paragraaf 2.4.4 van het investeringsplan te **herwerken in lijn met de basisbepalingen van het Energiedecreet**, aangezien deze volgens de Vlaamse Nutsregulator te vrijblijvend geformuleerd is.
  - Op **korte termijn 2026-2028** is slechts een (te) **beperkt aantal versterkingen van koppelpunten voorzien in Vlaanderen**, zeker indien men rekening houdt met de noden voor het versterken van de transformatiecapaciteit op deze koppelpunten, hetgeen al sinds het vorige investeringsplan 2023-2032 nadrukkelijk op de radar staat. De komende jaren zien we (te) beperkte actie en nog geen versnelling, ondanks de urgentere noden die ook worden geduid in het investeringsplan. De Vlaamse Nutsregulator vraagt daarom aan Elia om, in overleg met Fluvius, te **analyseren of er op korte termijn 2026-2028 bijkomende knelpunten op de koppelpunten verholpen kunnen worden** en het resultaat van deze analyse op te nemen in de aangepaste versie van het investeringsplan.
  - **Bijkomende transparantie** over de **samenhang** van de actuele noden voor versterking van de **transformatiecapaciteit op de koppelpunten met de eventuele gelinkte beperkingen en investeringsnoden op het hogerliggend net**.
  - De **project-specifieke correcties en verduidelijkingen** in bijlage bij deze beslissing, die in de loop van de analyse werden afgestemd met Elia.
- Gerealiseerde investeringen<sup>33</sup>:
  - Gezien de bezorgdheid omtrent de omzettingsgraad van de korte termijn investeringen sinds het vorige investeringsplan 2023-2032, een **update van de gerealiseerde investeringen tot (minstens) eind 2025**.
- Overzicht van alle netinvesteringen<sup>34</sup>:
  - Om de opvolgbaarheid te verbeteren vraagt de Vlaamse Nutsregulator om **in het aangepast investeringsplan 2026-2035 bij elke vermelding van een project, telkens ook zijn unieke ID te vermelden**.

De analyse en beoordeling van bovenstaande voorwaarden voor het aangepast investeringsplan is terug te vinden in de volgende subparagrafen 2.2.3 t.e.m. 2.2.7, in enigszins gewijzigde volgorde om de inhoudelijke besprekingen onderling beter op elkaar te laten aansluiten.

Elia voegde in haar aangepast investeringsplan een bijkomende paragraaf 2.1.4 ‘*Beslissing VNR 29/01/2026 en acties Elia*’ toe, waarin ze een overzicht geeft van de integratie van haar antwoorden op bovenstaande voorwaarden.

<sup>32</sup> Meer achtergrond is terug te vinden in paragraaf 2.2.5 ‘*Geplande investeringen*’ van beslissing BESL-2026-28

<sup>33</sup> Meer achtergrond is terug te vinden in paragraaf 2.2.6 ‘*Gerealiseerde investeringen*’ van beslissing BESL-2026-28

<sup>34</sup> Meer achtergrond is terug te vinden in paragraaf 2.2.13 ‘*Overzicht van alle netinvesteringen*’ van beslissing BESL-2026-28

### 2.2.3. Voorwaarde ‘Samenwerking met de distributienetbeheerders’: toevoegen koppelpunten waarvan Elia geen asset-eigenaar is

#### 2.2.3.1. Vereiste inhoud

Volgens par. 3 Conclusie in de beslissing BESL-2026-28 dient in het aangepaste investeringsplan 2026-2035 het volgende opgenomen te worden:

*“Toevoegen van de transformatorstations in eigendom van de distributienetbeheerders aan de analyses en het investeringsprogramma van het investeringsplan. Aangezien een transformatorstation van hoogspanning naar middenspanning een vervoersfunctie heeft, meer bepaald de transmissie van elektriciteit vanuit het net met transmissiefunctie naar het distributienet, maakt het volgens het begrip van de Vlaamse Nutsregulator functioneel deel uit van het plaatselijk vervoernet of het transmissienet (afhankelijk van de primaire spanning). Transformaties vanuit de hogerliggende netten op 70 kilovolt of lager maken dan ook deel uit van het plaatselijk vervoernet in het Vlaamse Gewest<sup>35</sup>. Elia is de hiervoor de aangewezen netbeheerder<sup>36</sup>, en staat bijgevolg in voor het beheer ervan.”*

#### 2.2.3.2. Analyse en beoordeling

Elia voegde 25 transformatorstations in eigendom van de distributienetbeheerders toe aan haar analyse van de toekomstige belasting<sup>37</sup>. Deze transformatorstations zijn consistent met eerdere terugmelding hieromtrent, in het kader van de vraagstelling van de Vlaamse Nutsregulator bij het origineel investeringsplan.

Op basis van haar toekomstverwachtingen en de technische criteria van het net, bepaalde Elia in haar analyse of er een “verwachte nood” ontstaat op tijdshorizon 2029, vermeld als “middenlange termijn”, en 2034, vermeld als “lange termijn”. Elia identificeert uit deze 25 bijkomende transformatorstations 3 bijkomende verwachte noden, waarvoor telkens een met Fluvius gecoördineerde oplossingsrichting wordt vermeld.

Er is bijgevolg **voldaan** aan de voorwaarde om de transformatorstations in beheer van Elia, wegens functioneel behorend tot het Plaatselijk vervoernet, maar in eigendom van een distributienetbeheerder, toe te voegen aan de analyse van het investeringsplan Plaatselijk vervoernet. De Vlaamse Nutsregulator verwacht dat deze transformatorstations vanaf nu structureel worden meegenomen in de analyse van het investeringsplan, en aldus ook deel zullen uitmaken van het eerstvolgende investeringsplan 2028-2037.

---

<sup>35</sup> <https://www.vlaamsenutsregulator.be/publicaties/besl-2024-34>

<sup>36</sup> Met ingang van 1 januari 2026 is Elia Transmission Belgium opnieuw voorwaardelijk aangewezen voor 12 jaar bij beslissing van de Vlaamse Nutsregulator van 19 december 2025 (BESL-2025-143).

<sup>37</sup> De Vlaamse Nutsregulator stelt in de marge van deze voorwaarde vast dat Elia in paragraaf 3.2 ook zijn grootteordes voor het aantal koppelpunten in Vlaanderen overeenkomstig bijstelde van 240 naar 260 koppelpunten, verspreid over 200 verschillende sites, in plaats van de eerder vermelde 180 sites.

## 2.2.4. Voorwaarde ‘Methodiek voor vertaling van noden naar investeringen’

### 2.2.4.1. Verduidelijking betekenissen van statussen van projecten

#### 2.2.4.1.1. Vereiste inhoud

Volgens par. 3 Conclusie in de beslissing BESL-2026-28 dient in het aangepaste investeringsplan 2026-2035 het volgende opgenomen te worden:

*“Bijkomende verduidelijking over de betekenis van de statussen van projecten, omwille van de transparantie naar de stakeholders.”*

#### 2.2.4.1.2. Analyse en beoordeling

De beschrijving van de project statussen in paragraaf 5.2 van het investeringsplan werd door Elia verduidelijkt in het aangepast investeringsplan.

De minst transparante status in het origineel investeringsplan was ongetwijfeld de status ‘**In studie**’. Veel projecten in het investeringsplan hebben bovendien deze status. Om meer duidelijkheid te krijgen omtrent de implicaties bij deze status, stelde de Vlaamse Nutsregulator in het kader van zijn analyse van het origineel investeringsplan reeds een aantal bijkomende vragen. Uit de toenmalige reactie van Elia bleek dat de projecten in het investeringsplan met status ‘In studie’ high-level wel degelijk al relatief duidelijk uitgewerkt zijn<sup>38</sup>. Elia gaf hierbij ook expliciet aan dat al deze projecten in het investeringsplan niet alleen een bevestigde nood hebben, maar dat er ook al

1. een high-level netscope voor is bepaald, met andere woorden de toekomstige netconfiguratie<sup>39</sup>; en
2. de projecten ook aldus al zijn opgenomen in het referentienet<sup>40</sup> van Elia<sup>41</sup> vanaf het moment van de ingeschatte realisatie (indienststellingsdatum).

Elia gaf in zijn reactie aan de Vlaamse Nutsregulator wel aan dat bij verdere detailuitwerking van de projecten nog wijzigingen kunnen optreden<sup>42</sup>.

In zijn aangepast investeringsplan nam Elia volgende beschrijving op onder paragraaf 5.2 voor de status ‘In studie’:

- *In studie: een project waarvoor de nood gedetecteerd werd, en eventueel een storyline (visie op de uiteindelijke situatie en de verschillende stappen hoe we van de huidige naar de toekomstige situatie*

<sup>38</sup> Anders dan in het investeringsplan van Fluvius, waar “in studie” eerder betekent dat de investeringsnood nog wordt onderzocht.

<sup>39</sup> “Projecten met status “In studie” zijn projecten waar de nood reeds bevestigd werd, maar waar de (detail)scope nog niet volledig vastligt. Deze detailscope omvat niet enkel de high-level netscope (i.e. de toekomstige netconfiguratie) maar ook de lokale scope (vb. dienen er masten versterkt of vervangen te worden bij het plaatsen van HTLS-geleiders op bestaande luchtlijnen, dienen er wegeniswerken plaats te vinden, moeten afsluitingen van het onderstation vernieuwd worden, dienen gebouwen deels gerenoveerd te worden, ...).” (...) “Dit zijn projecten waarbij reeds een high-level netscope werd gedefinieerd voor het project om de netnood te dekken, maar waarbij de detailscope nog niet werd uitgewerkt. Noteer dat (zoals hieronder toegelicht), voor alle projecten uit het investeringsplan reeds een high-level netscope gedefinieerd werd”.

<sup>40</sup> Het referentienet is het elektrische net zoals het verwacht zal evolueren op basis van de infrastructuurprojecten die op zijn minst de status ‘in studie’ hebben. Dit referentienet speelt niet alleen een belangrijke rol in de netontwikkeling, maar eveneens in het aansluitingsproces voor (kandidaat-)netgebruikers die (bijkomende) capaciteit nodig hebben.

<sup>41</sup> “Alle projecten zoals opgenomen in het investeringsplan hebben een gedefinieerde high-level netscope, en zijn aldus opgenomen in het referentienet.”

<sup>42</sup> Terugmelding Elia n.a.v. origineel investeringsplan: “Alle projecten zoals opgenomen in het investeringsplan hebben een gedefinieerde high-level netscope, en zijn aldus opgenomen in het referentienet. Tot het moment van vastleggen van ook de detailscope (na diepgaande analyse), blijft deze echter potentieel onderhevig aan mogelijke wijzigingen. Bij overgang naar de status ‘gepland’, waarbij de detailscope wordt vastgelegd, zal zo dus ook de high-level netscope finaal vastgelegd zijn.”

overgaan in de vorm van investeringskandidaten) of high-level netscope gedefinieerd werd. De high-level netscope kan in deze fase verschillende niveaus van maturiteit van uitwerking en onderbouwing hebben. Dit hangt onder andere af of er verdere netstudies uitgevoerd werden of haalbaarheidsstudies om de high-level scope te verfijnen en tot een finaal netontwerp te komen. De detailscope is in deze fase echter nog niet volledig vastgelegd. Deze laatste bevat naast de high-level netscope ook de lokale scope, zoals noodzakelijke infrastructuraanpassingen (bijv. mastversterkingen, vervanging van geleiders, gebouwen- of wegeniswerken, ...). Zolang de detailscope niet vastligt, kan ook de high-level netscope nog gewijzigd worden, bijvoorbeeld op basis van verdere technische analyse of een wijzigende context.

In deze beschrijving voor projecten 'In studie' in het investeringsplan is sprake van het "eventueel" al aanwezig zijn van een high-level netscope. Dit is op het eerste zicht niet in lijn met de eerdere terugmelding van Elia op vragen van de Vlaamse Nutsregulator bij het origineel investeringsplan. Toen gaf Elia aan dat voor alle projecten opgenomen in het investeringsplan met status 'In studie' reeds een (eerste) high-level netscope werd bepaald. Op zich kan het echter wel zijn dat Elia intern een bredere status 'In studie' hanteert, met eveneens noden waarvoor nog geen high-level netscope werd bepaald, maar dat de projecten slechts doorstromen naar het investeringsplan zodra deze high-level wél is bepaald. De Vlaamse Nutsregulator vindt de aangepaste beschrijving van de status 'In studie' onder paragraaf 5.2 van het investeringsplan op zichzelf staand nog voor verbetering vatbaar. Elia nam verdere verduidelijking omtrent de status 'In studie' op in paragraaf 7.2 'Appendix B: Analyse mogelijke versnelling van projecten' van het aangepast investeringsplan, dat bijkomende verduidelijking over de verschillende project statussen bevat.

Onderstaande Figuur 8, die de figuur 7.3 uit het aangepast investeringsplan is, verduidelijkt de status 'In studie' alsook de link met de opname in het investeringsplan en de opname in het referentienet. De figuur stelt dat ook 'Versterkingsnoden' ("Nood") reeds zijn opgenomen in het investeringsplan.



Figuur 8 - Bijkomende verduidelijking statussen projecten en link met investeringsplan en referentienet - figuur 7.3 uit aangepast investeringsplan Elia

Op basis van de uitleg in het aangepast investeringsplan, komt de Vlaamse Nutsregulator tot volgende bijkomende interpretatie, weergegeven in onderstaande Figuur 9.

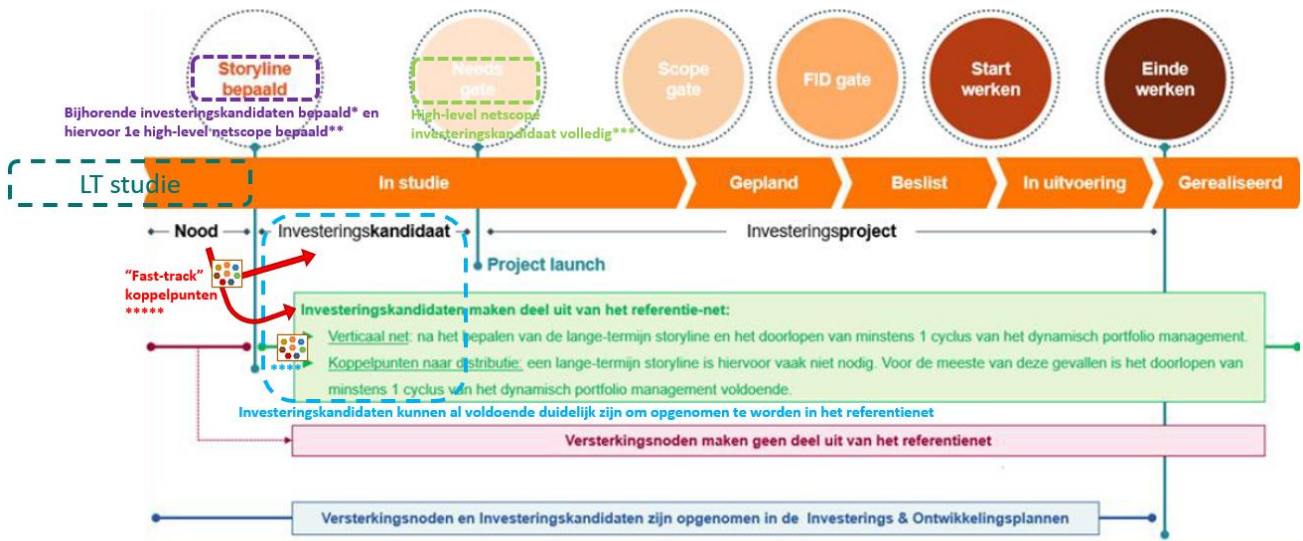

= jaarlijkse cyclus dynamisch portfolio-beheer

Figuur 9 - Bijkomende verduidelijking statussen projecten en link met investeringsplan en referentienet - figuur 7.3 uit aangepast investeringsplan Elia - interpretatie Vlaamse Nutsregulator

Deze interpretatie is gebaseerd op de uitleg in het aangepast investeringsplan:

\* “Een dergelijke storyline beschrijft de noodzakelijke lange-termijn evolutie van de zone op een horizon van 20-30 jaar en bestaat uit een collectie en/of opeenvolging van investeringskandidaten”

\*\* “Voor deze investeringskandidaten wordt er in deze studies een high-level netscope bepaald (vb. toevoegen van 2 transformatoren 150/15 kV van 50 MVA in onderstation X).”

\*\*\* “De high-level netscope wordt vervolgens door verdere studies bevestigd en vervolledigd teneinde de overgang te kunnen maken naar een investeringsproject: e.g. technische haalbaarheidsstudies, nodige vergunningstrajecten, verfijning van planning en budgetten, groepering met andere noden (zoals vervangingsnoden). Eens de high-level netscope volledig is, kan deze investeringskandidaat overgaan in een concreet investeringsproject”

\*\*\*\* “Als uitgangspunt geldt dat elke investeringskandidaat of -project in het verticaal systeem, dus na het bepalen van de storyline, die op zijn minst 1 cyclus van het dynamisch portfolio management doorlopen heeft, toegevoegd wordt aan het referentienet. Deze benadering maakt het mogelijk om een realistische streefplanning voor het betrokken project te kunnen bepalen.”

\*\*\*\*\* “Hiernaast werden ook de in dit plan geïdentificeerde versterkingsnoden op de koppelpunten naar middenspanning, reeds omgevormd naar investeringskandidaten en toegevoegd aan het referentienet, na het uitvoeren de dynamische portfolio managementcyclus van 2025. Voor dergelijke gevallen bestaat er immers minder onzekerheid over de high-level netscope (waardoor het bepalen van de storyline niet altijd nodig is) en bovendien werden de oplossingen per koppelpunt uitvoerig bestudeerd samen met de distributienetbeheerder”

De Vlaamse Nutsregulator betreurt dat de uitleg in het aangepast investeringsplan niet volledig overeenstemt met de eerdere terugmelding van Elia, maar waardeert tegelijk de bijkomende transparantie in het aangepast investeringsplan. Rekening houdend met de bijkomende toelichting over de statussen in paragraaf 7.2 ‘Appendix B: Analyse mogelijke versnelling van projecten’ van het aangepast

investeringsplan is **voldaan** aan de voorwaarde uit BESL-2026-28. De Vlaamse Nutsregulator vraagt evenwel om de elementen uit paragraaf 7.2 ‘Appendix B: Analyse mogelijke versnelling van projecten’ die de **beschrijving** van de project **statussen verduidelijken** structureel te integreren in het investeringsplan, en dit door opname van deze elementen in het investeringsplan zelf<sup>43</sup>. Het is hierbij voor de Vlaamse Nutsregulator noodzakelijk om de significant **verschillende maturiteitscriteria** die vandaag binnen de ene status ‘In studie’ bestaan, in het investeringsplan **meer transparant** te maken, bijvoorbeeld door opsplitsing van de status ‘In studie’ in meerdere statussen. Hierbij dient in het bijzonder het onderscheid tussen de “noden”, “investeringskandidaten” en “investeringsprojecten” transparant te zijn, en het al dan niet reeds opgenomen zijn in het referentienet. Het onderscheid dient vervolgens ook transparant **vermeld** te worden **per individueel project** in de tabellen met investeringsprojecten.

## 2.2.4.2. Toevoegen indienststellingsdata

### 2.2.4.2.1. Vereiste inhoud

Volgens par. 3 Conclusie in de beslissing BESL-2026-28 dient in het aangepaste investeringsplan 2026-2035 het volgende opgenomen te worden:

*“Voor elk investeringsproject dat niet “ter info” is vermeld, aanvullen met de indienststellingsdatum in het publieke investeringsplan.”*

### 2.2.4.2.2. Analyse en beoordeling

In het kader van zijn analyse van het origineel investeringsplan vroeg de Vlaamse Nutsregulator de verwachte indienststellingsdata op van de geplande projecten voor de periode 2029-2035 (Y+10)<sup>44</sup>. Elia bezorgde deze informatie op 12 december 2026 aan de Vlaamse Nutsregulator als “*indicatieve termijnen*”<sup>45</sup>. De Vlaamse Nutsregulator gebruikte deze data om de evolutie van het door Elia voorziene projectportfolio beter in kaart te brengen en te analyseren. Dit resulteerde onder meer in onderstaande Figuur 10 (figuur 15 uit BESL-2026-28) die een zicht geeft op de gerealiseerde en geplande projecten doorheen de jaren.

---

<sup>43</sup> En dus bijvoorbeeld niet zoals nu geïntegreerd in een aparte bijlage over een ander topic, namelijk de specifieke analyse van mogelijke versnelling op de koppelpunten voor de periode 2026-2028 (Y+3).

<sup>44</sup> Behalve voor de federale projecten die “ter info” worden vermeld in het investeringsplan voor het Plaatselijk vervoernet.

<sup>45</sup> Elia bezorgde deze indienststellingsdata onder volgende disclaimer: “*De bijlage 2 voor de Vlaamse Nutsregulator werd aangevuld met de huidige beste inschattingen van indienstnamedata voor alle projecten op horizon Y+10, die een link hebben met het Plaatselijk vervoernet. Elia wenst er wel op te wijzen dat dit slechts indicatieve timings zijn, en dat deze dus geen engagement betreffen naar timing van realisatie van deze projecten. Deze zijn immers onderhevig aan allerhande onzekere factoren, zoals een nog nader te bepalen detailscope, duurtijd voor het verkrijgen van vergunningen, de mogelijkheden tot inplannen van de nodige snijdingen, ...*”.

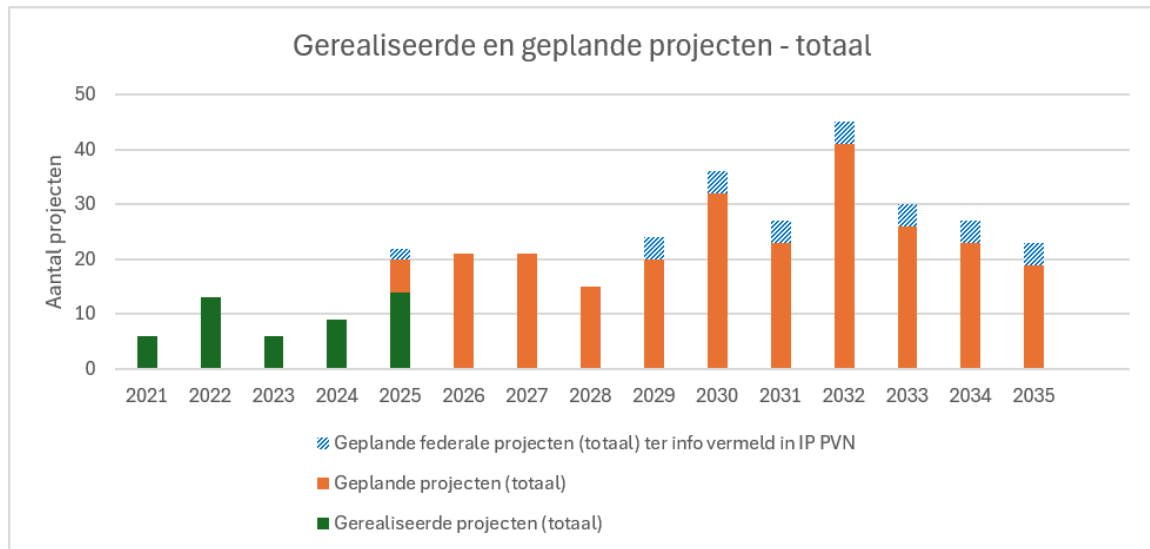

Figuur 15 - Aantal gerealiseerde en geplande projecten in investeringsplannen plaatselijk vervoernet op jaarbasis

Figuur 10 - Aantal gerealiseerde en geplande projecten in investeringsplannen plaatselijk vervoernet op jaarbasis op basis van origineel investeringsplan (figuur 15 uit BESL-2026-28)

Gezien het belang van bijkomende transparantie omtrent de verwachte indienststellingsdata van investeringsprojecten, vroeg de Vlaamse Nutsregulator in zijn beslissing BESL-2026-28 aan Elia om indienststellingsdata op te nemen in het publieke investeringsplan, transparant voor alle marktpartijen. De Vlaamse Nutsregulator stelt vast dat Elia inderdaad de gevraagde indienststellingdata toevoegde aan het publieke investeringsplan. Elia geeft het volgende aan omtrent deze indienststellingsdata:

*Omwille van de korte termijnen werd destijds een indicatieve momentopname van de beschikbare planning gedeeld. Deze was gebaseerd op de toenmalige inzichten, maar kon nog niet volledig worden onderbouwd door alle gebruikelijke analyses en cross-checks die normaal deel uitmaken van het traject richting opname in het publiek investeringsplan. Inmiddels werd de scoping van deze projecten verder verfijnd. Op basis daarvan stelt Elia vast dat, onder meer omwille van vergunningsprocedures, supply chain-beperkingen en beschikbaarheid van middelen, bijkomende aanpassingen aan de timing noodzakelijk zijn.*

De Vlaamse Nutsregulator vergeleek ook zelf de eerdere aanlevering van 12 december 2025 met het aangepast investeringsplan en stelt inderdaad verschillen vast.

Voor projecten voor het plaatselijk vervoernet in Limburg en West-Vlaanderen waarvan Elia geen eigenaar is van de assets, publiceert Elia in haar aangepast investeringsplan geen indienststellingsdata, daar waar die eerder wel aan de Vlaamse Nutsregulator werden bezorgd op 12 december 2025. Concreet gaat het om de projecten opgenomen in onderstaande Tabel 1. Aangezien Elia als beheerder van het plaatselijk vervoernet de verantwoordelijke beheerder is van de betrokken netelementen, is Elia ook eindverantwoordelijke voor de ontwikkeling van dit netgedeelte. De Vlaamse Nutsregulator vraagt dan ook aan Elia om de indienststellingsdata voor deze projecten aan te vullen bij publicatie van het aangepast investeringsplan. De Vlaamse Nutsregulator vroeg via e-mail van 27 mei 2026 aan Elia of voor deze projecten de door Elia op 12 december 2025 aan de Vlaamse Nutsregulator aangeleverde indienststellingsdata nog steeds geldig zijn. Elia bevestigde dit in haar e-mail van 28 mei 2026. Deze indienststellingsdata zijn opgenomen in de laatste kolom van Tabel 1.

Provincie	Onderstation	Project	Indienststellingsdatum
Limburg	TESSENDERLO	Aanpassingen laagspanning	2030
Limburg	TESSENDERLO	Vervanging van de beveiligingen	2029
Limburg	ZONHOVEN	Vervanging van de beveiligingen	2029
Limburg	OVERPELT	Vervanging van de beveiligingen	2030
Limburg	OPGLABBEEK	Vervanging van het onderstation 70kV	2030
Limburg	HECHTEL	Vervanging van het onderstation 70kV	2031
Limburg	HALEN	Vervanging van de beveiligingen	2031
Limburg	GODSHEIDE	Vervanging van de beveiligingen	2032
Limburg	HOUTHALEN	Vervanging van de beveiligingen	2032
Limburg	EISDEN	Vervanging van het onderstation 70kV	2033
Limburg	GERDINGEN	Vervanging van de beveiligingen	2033
Limburg	Maasmechelen	Vervanging van het onderstation 70kV	2034
West-Vlaanderen	MARKE	Vervanging van het onderstation 36kV	2030
West-Vlaanderen	STASEGEM	Verlaten van het onderstation	2030
West-Vlaanderen	HEULESTRAAT	Verlaten van het onderstation	2030
West-Vlaanderen	NIJVERHEIDSLAAN	Verlaten van het onderstation	2030
West-Vlaanderen	ROLLEGEM	Verlaten van het onderstation	2030

Tabel 1 - Investeringsprojecten voor netdelen in eigendom van de distributienetbeheerder waarvoor Elia geen indienststellingsdatum rapporteerde bij zijn aangepast investeringsplan, aangevuld met de indienststellingsdatum zoals door Elia bevestigd via e-mail van 28 mei 2026

Wat betreft de inhoudelijke bijstellingen van indienststellingsdata van de projecten op het plaatselijk vervoernet in Vlaanderen (m.a.w. exclusief de federale projecten “ter info”) stellen we op 209 projecten **voorzien voor 2029 en later** het volgende vast:

- Voor 189 projecten is de indienststellingsdatum in het aangepast investeringsplan dezelfde dan degene die eerder gecommuniceerd werd aan de Vlaamse Nutsregulator;
- Voor **17 projecten** is de indienststellingsdatum in het aangepast investeringsplan **1 jaar later** dan degene die eerder gecommuniceerd werd aan de Vlaamse Nutsregulator;
- Voor **2 projecten** is de indienststellingsdatum in het aangepast investeringsplan **2 jaar later** dan degene die eerder gecommuniceerd werd aan de Vlaamse Nutsregulator;
- Voor **1 project**<sup>46</sup> is de indienststellingsdatum in het aangepast investeringsplan **1 jaar vroeger** dan degene die eerder gecommuniceerd werd aan de Vlaamse Nutsregulator;

Van de 19 projecten met 1 of 2 jaar vertraging hebben er 7 (enkel) een capaciteitsverhogend effect op niveau van het koppelpunt zelf, 5 ervan hebben (enkel) een capaciteitsverhogend effect op het hogeliggende net, en 1 project tenslotte heeft een capaciteitsverhogend effect op beide niveaus.

Onderstaande Tabel 2 geeft de netto “impact” van de 20 verschuivingen op de indienststellingsdata<sup>47</sup>. De kolom ‘Weg’ bevat het aantal projecten dat van het jaar werd weggehaald en verschoven naar een later jaar. De kolom ‘Nieuw’ bevat de projecten die door de vertraging in dat jaar terecht komen

<sup>46</sup> Het gaat om het project ‘AALST-ZOTTEGEM - Een nieuwe kabel gabarit 150 kV die uitgebaat zal worden op 70 kV’. Dit kabelproject is hierdoor ook verplaatst van de tabel Y+10 naar de tabel Y+3.

<sup>47</sup> Ook hier wat betreft de projecten die niet “ter info” in het investeringsplan staan.

als verwachte indienststellingsdatum. De kolom 'Netto verschuiving' bevat de netto impact van beide effecten.

Jaar	Weg	Nieuw	Netto verschuiving
2028		1	1
2029	6	0	-6
2030	7	4	-3
2031	6	7	1
2032	0	7	7
2033	0	0	0
2034	1	0	-1
2035	0	1	1

Tabel 2 - Verschuiving indienststellingsdata als gevolg van validatieoefening Elia

Elia versnelt daarnaast ook drie projecten **op eerder korte termijn** op basis van haar analyse over de 'mogelijkheden van het versneld wegwerken van bijkomende knelpunten op koppelpunten wat betreft de korte termijn', waarin Elia keek naar projecten tot en met 2030 (voor meer details hieromtrent zie paragraaf 2.2.5.1 *Analyse mogelijkheid wegwerken bijkomende knelpunten op koppelpunten op korte termijn*). De impact van deze drie projecten is in **blauw** geïntegreerd in onderstaande Tabel 3. Netto verschoof Elia tussen de aanlevering van 12 december 2025 en het aangepast investeringsplan van 29 april 2026 zeven projecten naar later, voorbij 2031.

Jaar	Weg	Nieuw	Netto verschuiving
2028		1+1	1 → 2
2029	6+1=7	0+2=2	-6 → -5
2030	7+2=9	4	-3 → -5
2031	6	7	1
2032	0	7	7
2033	0	0	0
2034	1	0	-1
2035	0	1	1

Tabel 3 - Verschuiving indienststellingsdata als gevolg van validatieoefening Elia en resultaat analyse mogelijke versnelling

Het effect van de verschuivingen in projectplanning in combinatie met een update van de gerealiseerde investeringsprojecten tot en met Q1 2026 (zie paragraaf 2.2.6 *Voorwaarde 'Gerealiseerde*

*investeringen*' van deze beslissing voor verdere bespreking hieromtrent), leidt tot een bijsturing van het totale door Elia gerapporteerde projectportfolio. Dit is weergegeven in onderstaande Figuur 11.

In deze Figuur 11 stellen de **(gestapelde) blokken** de meest recente **data** voor zoals opgenomen in het **aangepast investeringsplan**. Hierbij stellen de groene deelblokken de gerealiseerde investeringen voor, gerapporteerd tot en met Q1 2026. De oranje deelblokken stellen de geplande investeringsprojecten voor uit het aangepast investeringsplan plaatselijk vervoernet. De blauw gearceerde deelblokken tenslotte stellen de federale investeringsprojecten voor met een significante impact op het plaatselijk vervoernet, die omwille van transparantie "ter info" zijn opgenomen in het investeringsplan plaatselijk vervoernet.

De **(gestapelde) lijn** stelt de **data** voor van het **origineel investeringsplan**, inclusief de indienststellingdata die Elia aan de Vlaamse Nutsregulator bezorgde in het kader van zijn analyse van dit origineel investeringsplan. Deze gestapelde lijn in Figuur 11 stemt overeen met de gestapelde blokken uit Figuur 10 hogerop (figuur 15 uit BESL-2026-28). De hierboven besproken verschuiving in de planning is ook terug te zien in deze Figuur 11 (verschuiving in de tijd tussen "originele" gestapelde lijn en de gestapelde blokken op basis van het aangepast investeringsplan).

Op voorwaarde van het opnemen van de indienststellingsdata voor de projecten uit Tabel 1 (en overeenkomstig opgenomen in bijlage bij deze beslissing) bij publicatie van het aangepast investeringsplan, is **voldaan** aan de vereiste uit BESL-2026-28. De Vlaamse Nutsregulator verwijst hierbij wel nog naar zijn hieraan gelinkte inhoudelijke opmerkingen geformuleerd onder paragraaf 2.2.5.1 '*Analyse mogelijkheid wegwerken bijkomende knelpunten op koppelpunten op korte termijn*' van deze beslissing.

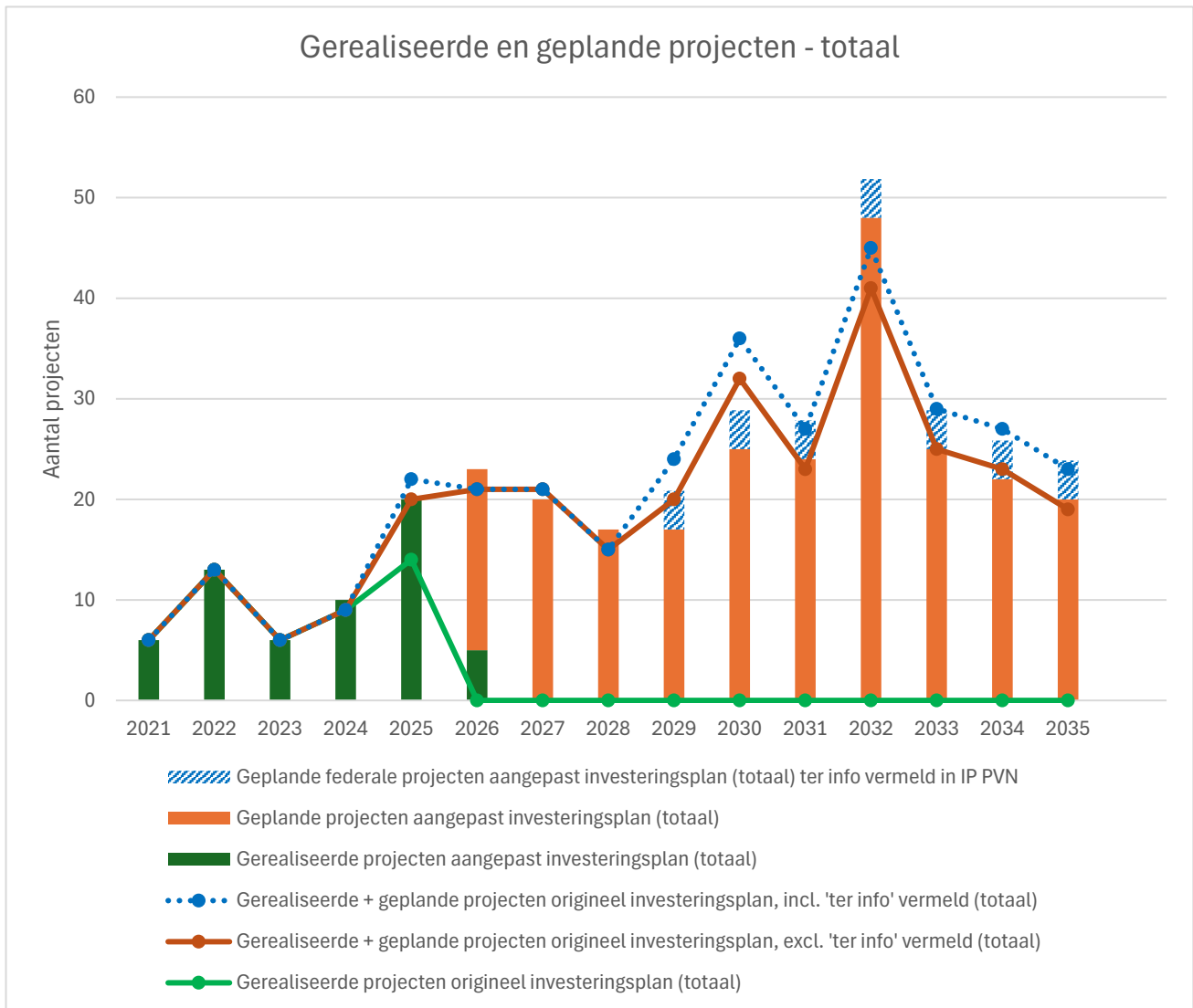

Figuur 11 - Aantal gerealiseerde en geplande projecten in investeringsplannen plaatselijk vervoernet op jaarbasis, enerzijds op basis van origineel investeringsplan (gestapelde lijn) en anderzijds op basis van aangepast investeringsplan (gestapelde blokken)

## 2.2.5. Voorwaarde ‘Geplande investeringen’

### 2.2.5.1. Analyse mogelijkheid wegwerken bijkomende knelpunten op koppelpunten op korte termijn

#### 2.2.5.1.1. Vereiste inhoud

Volgens par. 3 Conclusie in de beslissing BESL-2026-28 dient in het aangepaste investeringsplan 2026-2035 het volgende opgenomen te worden:

**“Op korte termijn 2026-2028 is slechts een (te) beperkt aantal versterkingen van koppelpunten voorzien in Vlaanderen, zeker indien men rekening houdt met de noden voor het versterken van de**

*transformatiecapaciteit op deze koppelpunten, hetgeen al sinds het vorige investeringsplan 2023-2032 nadrukkelijk op de radar staat. De komende jaren zien we (te) beperkte actie en nog geen versnelling, ondanks de urgentere noden die ook worden geduid in het investeringsplan. De Vlaamse Nutsregulator vraagt daarom aan Elia om, in overleg met Fluvius, te analyseren of er op korte termijn 2026-2028 bijkomende knelpunten op de koppelpunten verholpen kunnen worden en het resultaat van deze analyse op te nemen in de aangepaste versie van het investeringsplan.”*

### 2.2.5.1.2. Analyse en beoordeling

In het aangepast investeringsplan is in paragraaf 7.2 een specifieke bijlage ‘Appendix B: Analyse mogelijke versnelling van projecten’ toegevoegd die de werkwijze en het resultaat van deze analyse bevat. De bijlage bevat een meer uitvoerige uitleg van de momenteel door Elia gehanteerde werkwijze voor netontwikkeling. Op basis van deze bespreking stelt Elia:

*Bovenstaande toelichting maakt duidelijk dat het versnellen van projecten tot binnen de periode 2025-2028 geen eenvoudige opgave is. In deze periode volstaat het immers niet om simpelweg te kiezen tussen project A en project B; het gaat vooral om het verkorten van de processen die inherent tijd vragen binnen de doorlooptijd van zulke projecten. Dit vereist een grondige analyse van de concrete projectplanning om vast te stellen in welke fasen eventueel nog tijdswinst te behalen valt.*

*Dergelijke tijdswinst is echter niet kosteloos. Voor de betrokken projecten betekent dit dat extra middelen zullen moeten worden ingezet, bijvoorbeeld voor intensiever risicobeheer, aanvullende controles en het toekennen van prioriteit bij mogelijke obstakels. Gezien de beperkte beschikbaarheid van middelen, kan dit een impact hebben op andere projecten.*

Elia selecteerde 11 in het origineel investeringsplan opgenomen projecten voor verder onderzoek naar mogelijke versnelling. Elia keek hierbij naar de projecten met een indienststellingsdatum 2029 en 2030 waarvoor Fluvius in zijn laatste prioritering al sneller een verwachte nood ziet, vóór deze indienststellingsdatum. De hieruit resulterende 11 projecten zijn opgenomen in een tabel in paragraaf 7.2 (Appendix B) van het aangepast investeringsplan.

In het kader van deze voorwaarde had de Vlaamse Nutsregulator op 27 maart 2026 ook een overleg met Fluvius, om een beter zicht te krijgen op de meest recente inzichten van Fluvius wat betreft prioritaire noden. De Vlaamse Nutsregulator stelt op basis hiervan vast dat de 11 projecten inderdaad voldoen aan het door Elia gehanteerde uitgangspunt. Het is voor de Vlaamse Nutsregulator niet duidelijk waarom twee projecten niet ook deel uitmaken van de lijst<sup>48</sup>. De Vlaamse Nutsregulator stelt verder vast dat voor SINT-KRUISWINKEL in de tabel van paragraaf 7.2 (Appendix B) het verkeerde project vermeld is in de tabel. De Vlaamse Nutsregulator vraagt daarom aan Elia om dit aan te passen, van het project ‘Vervanging van de laagspanning en van twee transformatoren 36/12kV 18MVA door transformatoren 36/12kV 25MVA’ naar het project ‘Plaatsing van een derde transformator 36/12kV 25MVA’.

Elia bevestigde aan de Vlaamse Nutsregulator dat er overleg met Fluvius was over het mogelijk versnellen van projecten, zowel naar proces als naar uitkomst.

---

<sup>48</sup> Specifiek gaat het om volgende projecten: ‘AALST NOORD – Versterking van de transformatiecapaciteit naar middenspanning’ en ‘GRIMBERGEN – Vervanging van de MS-cabine’.

Uit de analyse van de hierboven vermelde 11 projecten stelde Elia vast dat een versnelling mogelijk is voor drie projecten. De Vlaamse Nutsregulator stelt hierbij wel vast dat deze drie versnellingen niet werden aangepast in de investeringstabel van het aangepast investeringsplan, in tegenstelling tot wat vermeld is in het aangepast investeringsplan<sup>49</sup>, en in de begeleidende brief aan de Vlaamse Nutsregulator. Voor de 19 vertragingen besproken in paragraaf 2.2.4.1 werden wel de meest recente indienststellingsdata opgenomen. Elia bevestigde op vraag van de Vlaamse Nutsregulator dat het gaat om een materiële fout. De Vlaamse Nutsregulator vraagt Elia dan ook om bij de publicatie van zijn aangepast investeringsplan de data in de tabellen te corrigeren zoals aangegeven in onderstaande Tabel 4.

	Project	Vermelding	Aan te passen naar
<b>ZAVENTEM RECYCLAGEPARK</b>	Oprichting van een nieuw 150/36/11kV-onderstation	2030	2029
<b>KLUIZENDOK</b>	Oprichting van een 36kV-onderstation en middenspanningscabine met voeding via twee nieuwe transformatoren 150/36kV 125MVA en twee nieuwe transformatoren 150/12kV 50MVA	2030	2029
<b>GENT RECHTEROE-VER</b>	Vervanging van de transformatoren 36/12kV 18,75MVA door transformatoren 36/12kV 25MVA	2029	2028*

*\*merk op dat dit project hiermee ook dient te verhuizen naar de tabel Y+3 (2026-2028)*

Tabel 4 - Versnelling projecten korte termijn

De Vlaamse Nutsregulator merkt nog op dat de tabel met 11 projecten de indienststellingsdata zoals door Elia aangeleverd aan de Vlaamse Nutsregulator op 12 december 2025 als uitgangspunt voor de analyse neemt. Hierbij is de vaststelling dat er voor deze 11 projecten niet enkel 3 versnellingen op te tekenen vallen, maar meer specifiek:

- 3 projecten worden inderdaad versneld met één jaar;
- 3 projecten worden vertraagd met één jaar;
- 2 projecten behouden de eerdere planning;
- 4 projecten bevatten geen specifiek indienststellingsjaar wegens federale projecten met vermelding “ter info” in het investeringsplan Plaatselijk vervoernet, en behouden hun algemene planning ‘2029-2035’ (“Y+10”).

Er is voor de vertragingen geen project-specifieke verklaring. Deze vallen onder de “algemene” uitleg omtrent vertragingen die reeds werd vermeld in de vorige paragraaf van deze beslissing:

*Omwille van de korte termijnen werd destijds een indicatieve momentopname van de beschikbare planning gedeeld. Deze was gebaseerd op de toenmalige inzichten, maar kon nog niet volledig worden onderbouwd door alle gebruikelijke analyses en cross-checks die normaal deel uitmaken van het traject richting opname in het publiek investeringsplan. Inmiddels werd de scoping van deze projecten verder verfijnd. Op basis daarvan stelt Elia vast dat, onder meer omwille van vergunningsprocedures, supply chain-bepkeringen en beschikbaarheid van middelen, bijkomende aanpassingen aan de timing noodzakelijk zijn.*

<sup>49</sup> Aangepast investeringsplan: “Deze nieuwe data werden ook op die manier opgenomen worden in de gereviseerde versie van het Investeringsplan.”

Deze vaststellingen tonen de noodzaak om toekomstig bijkomende transparantie en opvolging te voorzien. Aangezien de indienststellingsdata zoals aangeleverd op 12 december 2025 expliciet met het nodige voorbehoud werden aangeleverd als “*indicatieve data*”<sup>50</sup>, en de indienststellingsdata in het aangepast investeringsplan zoals ingediend op 29 april 2026 pas voor het eerst publiek worden gepubliceerd, vormen ze de noodzakelijke startbasis om in de toekomst een striktere opvolging te kunnen doen in het investeringsplan. Concreet verwacht de Vlaamse Nutsregulator in het volgend investeringsplan 2028-2037<sup>51</sup> het opnemen van een **verantwoording** voor elke **bijsturing van indienststellingsdatum** voor alle projecten die in het investeringsplan 2026-2035 zijn gepland. De Vlaamse Nutsregulator zal dan in het volgend investeringsplan beoordelen of de motivatie van het bijsturen van de indienststellingsdatum kan gevolgd worden.

Het aangepast investeringsplan stelt verder nog:

*Rekening houdend met de nodige afstemmingen zoals hierboven geschetst en de inherente doorlooptijd van projecten, is het logisch dat de versnelling in concrete indienststelling van versterkingen pas zichtbaar is in 2029. Achter de “schermen” is het versnellingsstraject echter al reeds enkele jaren geleden ingezet.*

Aangezien in het vorige investeringsplan 2023-2032 nog (quasi) geen indienststellingsdata voor Y+10 waren opgenomen is deze stelling op dit moment moeilijk te verifiëren. Nu de indienststellingsdata voor Y+10 in het aangepast investeringsplan werden aangevuld voor alle projecten Y+10, ontstaat er vanaf nu een betere opvolgingsbasis, rekening houdend met de tweejaarlijkse cyclus van het investeringsplan.

Op basis van de toelichting in het aangepast investeringsplan lijkt het de Vlaamse Nutsregulator mogelijk ook aangewezen om, bovenop de hierboven reeds vermelde aanpassingen voor het volgend investeringsplan, in volgende investeringsplannen ook een zicht te krijgen op de “**project launch**” data van projecten, i.e. het moment waarop een investeringskandidaat overgaat naar een nog concreter investeringsproject (zie ook bespreking 2.2.4.1 *Verduidelijking betekenissen van statussen van projecten*).

**De Vlaamse Nutsregulator concludeert dat, op voorwaarde** van het opnemen van de **aangepaste indienststellingsdata** voor de **versnelde projecten** uit Tabel 4 (en overeenkomstig opgenomen in bijlage bij deze beslissing) bij publicatie van het aangepast investeringsplan, er **voldaan** is aan de vereiste uit BESL-2026-28.

## 2.2.5.2. Project-specifieke correcties en verduidelijkingen

### 2.2.5.2.1. Vereiste inhoud

Volgens par. 3 Conclusie in de beslissing BESL-2026-28 dient in het aangepaste investeringsplan 2026-2035 het volgende opgenomen te worden:

*“De **project-specifieke correcties en verduidelijkingen** in bijlage bij deze beslissing, die in de loop van de analyse werden afgestemd met Elia.”*

---

<sup>50</sup> Elia bezorgde deze onder volgende disclaimer: “De bijlage 2 voor de Vlaamse Nutsregulator werd aangevuld met de huidige beste inschattingen van indienstnamedata voor alle projecten op horizon Y+10, die een link hebben met het Plaatselijk vervoernet. Elia wenst er wel op te wijzen dat dit slechts indicatieve timings zijn, en dat deze dus geen engagement betreffen naar timing van realisatie van deze projecten. Deze zijn immers onderhevig aan allerhande onzekere factoren, zoals een nog nader te bepalen detailscope, duurtijd voor het verkrijgen van vergunningen, de mogelijkheden tot inplannen van de nodige snijdingen, ...”.

<sup>51</sup> Dit investeringsplan 2028-2037 dient door Elia ter goedkeuring ingediend te worden bij de Vlaamse Nutsregulator vóór 1 oktober 2027, en zal bijgevolg publiek geconsulteerd worden in de loop van 2027.

### 2.2.5.2.2. Analyse en beoordeling

De Vlaamse Nutsregulator nam in zijn BESL-2026-28 een aantal project-specifieke correcties en verduidelijkingen op, die in de loop van de analyse werden afgestemd met Elia. Elia bezorgde de Vlaamse Nutsregulator op 26 maart 2026 een bijgewerkte projectlijst om hieraan tegemoet te komen. Elia nam in dit voorstel nog een aantal bijkomende correcties en verduidelijkingen op. De Vlaamse Nutsregulator heeft hier geen bezwaar tegen gezien het belang van een zo correct en transparant mogelijke omschrijving van de projecten.

De Vlaamse Nutsregulator analyseerde de correcties en verduidelijkingen verder in detail in het aangepast investeringsplan, zoals opgeleverd op 29 april 2026. De Vlaamse Nutsregulator stelt vast dat één project is verdwenen uit de projectlijst, namelijk het tweede deel van de ombouw naar 150kV in Rijkevorsel<sup>52</sup>:

- Eerste project: *Vervanging onderstation 70kV door 150kV, één transformator 70/15kV 40MVA door een transformator 150/15kV 50MVA, en middenspanningscabine*
- Tweede project: *Uitbreiding onderstation 150kV en vervanging resterende 70/15kV tfo door 150/15kV tfo*

Aangezien dit project wel nog werd vermeld in de door Elia aangeleverde lijst van 26 maart 2026, vroeg de Vlaamse Nutsregulator aan Elia of dit project ongewild uit de lijst is verdwenen. In zijn antwoord van 28 mei 2026 gaf Elia aan dat dit niet het geval is en dat het tweede project bewust niet in de lijst opgenomen is. Elia geeft aan dat het project niet past in de huidige horizon van het investeringsplan: *“De transformator is nog niet einde levensduur in de horizon van dit investeringsplan en heeft dus ook nog geen vervangingsnood, vandaar dat we deze niet zullen opnemen in de lijst.”*. De Vlaamse Nutsregulator heeft geen bezwaar tegen deze gemotiveerde aanpassing.

De Vlaamse Nutsregulator stelt vast dat Elia nog een aantal bijkomende aanpassingen doorvoerde in de projectbeschrijvingen onder sectie 6 van het investeringsplan. Het gaat om verduidelijkingen en updates waartegen de Vlaamse Nutsregulator geen bezwaar heeft. De Vlaamse Nutsregulator heeft ook geen principieel bezwaar tegen het niet langer opnemen in het aangepast investeringsplan van het informatieve intermezzo *‘Stormschade Leest, Mechelen’* over de storm uit 2024.

Bij deze bijkomende aanpassingen, stelt de Vlaamse Nutsregulator op basis van de projectbeschrijvingen nog volgende bijkomende investeringen vast in vergelijking met het origineel investeringsplan:

- Beringen:
  - o Origineel investeringsplan: *Verlaten 70 kV-onderstation en nieuwe transformator 150/10 40MVA*
  - o Aangepast investeringsplan: *Verlaten 70kV-onderstation, transformator 150/70kV en twee transformatoren 70/10kV en plaatsing twee nieuwe transformatoren 150/10kV 40MVA*
- Kalmthout:
  - o Origineel investeringsplan: *Vervangen HS en LS uitrustingen*

<sup>52</sup> Na uitvoering van het eerste project blijft Rijkevorsel, naast de nieuwe 150/15kV transformator, nog tijdelijk via één bestaande 70/15kV transformator gevoed. Die wordt vervolgens in het latere, tweede project vervangen door een tweede 150/15kV transformator.

- Aangepast investeringsplan: Vervangen HS en LS uitrustingen en van de middenspanningscabine
- Havendok 7
  - Origineel investeringsplan: *Nieuwe GIS150 en 4 tfo's 150/MV*
  - Aangepast investeringsplan: *Nieuwe GIS150, plaatsing bijkomende (vierde) transformator 150/15kV 50MVA en bijkomende middenspanningscabine*
- Zeveneke
  - Origineel investeringsplan: *Vervanging van de laagspanning*
  - Aangepast investeringsplan: *Vervanging van de laagspanning en bijkomende transformator 36/12kV 25MVA*

Bij deze bijkomende aanpassingen, stelt de Vlaamse Nutsregulator nog volgende schrapping van volgend (onduidelijk) project vast:

- *LOMMEL – Vervanging van transformatoren (In studie)*

Dit is volgens de Vlaamse Nutsregulator terecht, aangezien uit afstemming met Elia is gebleken dat dit in een ander project te LOMMEL vervat zit. Dit andere project wordt hiertoe daarenboven verder verduidelijkt in het aangepast investeringsplan, en heeft intussen de status Beslist:

- *LOMMEL – Volledige vervanging 150kV post, vervanging transformatoren 26/10kV 30MVA door één transformator 150/10kV 40MVA en vervanging transformatoren 150/26kV door twee transformatoren 150/30kV 110MVA (Beslist)*

De Vlaamse Nutsregulator stelt daarnaast vast dat volgend project werd geschrapt in het aangepast investeringsplan:

- *TORHOUT - Vervanging van het onderstation 36kV (GEPLAND ; 2027)*

De Vlaamse Nutsregulator merkt op dat de omschrijving ervan overeen komt met een ander project van het investeringsplan:

- *TORHOUT - Vervanging van de hoogspanning en laagspanning van het 36kV-onderstation (IN STUDIE ; 2029-2035: 2032)*

De Vlaamse Nutsregulator begrijpt dat één van beide projecten geschrapt dient te worden uit de lijst. Fluvius geeft aan dat TS Torhout niet tot de hoogste prioriteit behoort, en ziet in zijn meest recente analyse pas een nood tegen 2032. Dit stemt overeen met de indienststellingdatum die Elia voorop stelt in zijn aangepast investeringsplan. Dit neemt niet weg dat het zomaar, zonder duiding, schrappen van het project met status 'Gepland' en met indienststellingsdatum 2027 (i.e. volgend jaar) niet logisch is. Elia bevestigde op 28 mei 2026 aan de Vlaamse Nutsregulator dat het aangepast investeringsplan zoals ingediend op 29 april 2026, met andere woorden met een project in Torhout voor 2032, wel degelijk het "meest recente en correcte beeld van de situatie is". Aangezien het hier gaat om een project zonder capaciteitsverhogend effect, en Elia op basis van haar risicoanalyse dus inschat dat dit project later kan plaats vinden, is de Vlaamse Nutsregulator akkoord met de uitkomst. Dit kan immers ruimte creëren voor capaciteitsverhogende projecten.

De Vlaamse Nutsregulator beschouwt de voorwaarde '*Project-specifieke correcties en verduidelijkingen*' als **voldaan**.

### 2.2.5.3. Bijkomende transparantie samenhang koppelpunten en hogerliggend net

#### 2.2.5.3.1. Vereiste inhoud

Volgens par. 3 Conclusie in de beslissing BESL-2026-28 dient in het aangepaste investeringsplan 2026-2035 het volgende opgenomen te worden:

**“Bijkomende transparantie over de *samenhang* van de actuele noden voor versterking van de transformatiecapaciteit op de koppelpunten met de eventuele *gelinkte beperkingen en investeringsnoden op het hogerliggend net.*”**

#### 2.2.5.3.2. Analyse en beoordeling

De Vlaamse Nutsregulator stelde in het kader van de actuele congestieproblematiek vast dat in het kader van concrete aansluitingsdossiers de distributienetten in quasi heel Vlaanderen geconfronteerd worden met grote capaciteitsbeperkingen die niet terug te brengen zijn tot de transformatiecapaciteit tussen het bovenliggende hoogspanningsnet (transmissienet of plaatselijk vervoernet) en het middenspanningsdistributienet, maar gelinkt zijn aan beperkende netelementen op het bovenliggende hoogspanningsnet. Het origineel investeringsplan bevatte slechts een zeer korte beschrijving onder paragraaf 3.2.4 wat betreft het ‘*Bovenliggend plaatselijk vervoernet*’. De Vlaamse Nutsregulator vroeg daarom in zijn beslissing BESL-2026-28 om hieromtrent bijkomende transparantie op te nemen in het aangepast investeringsplan.

De Vlaamse Nutsregulator stelt vast dat het aangepast investeringsplan een aantal verduidelijkingen bevat in de projectbeschrijvingen van Sectie 6 van het investeringsplan, die bijkomende transparantie bieden op de knelpunten op het hogerliggend net.

Het aangepast investeringsplan bevat verder nog een nieuwe, bijkomende bespreking in paragraaf 3.2.4 ‘*Resultaten*’ wat betreft het ‘*Bovenliggend vervoernet*’. Deze biedt bijkomende inzichten in de gedetecteerde systeemnoden op lange termijn, in de verschillende elektrische zones. Elia geeft ook bijkomend inzicht in de opbouw van deze zones, zoals weergegeven in figuur 3.5 van het aangepast investeringsplan, hieronder hernomen als Figuur 12.

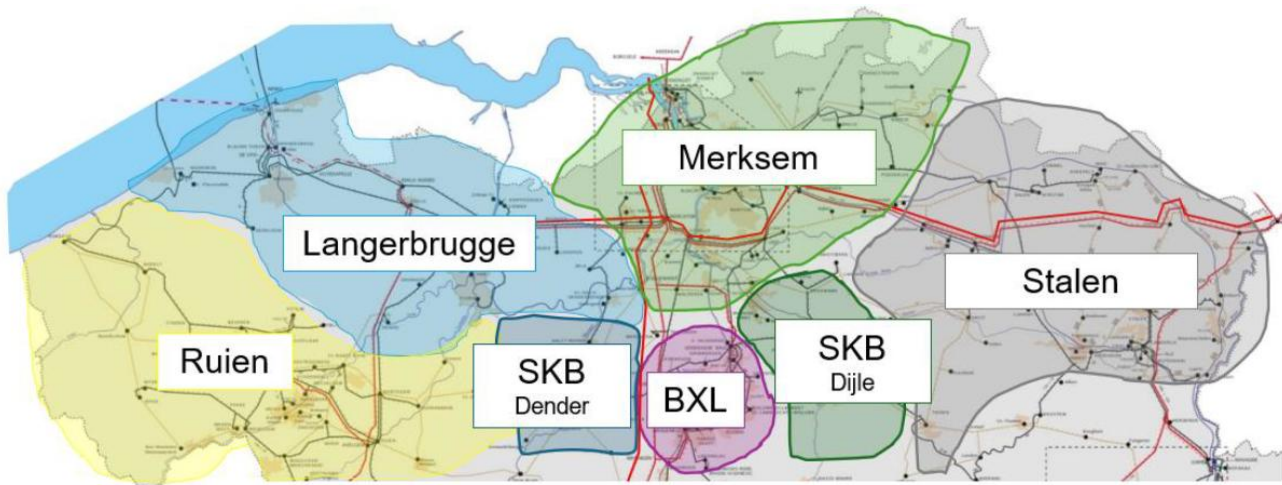

Figuur 3.5: Zones in Vlaanderen

Figuur 12 - Zones in Vlaanderen (Figuur 3.5 aangepast investeringsplan plaatselijk vervoernet Elia)

Vanuit de hierboven vermelde bezorgdheid om de actuele congestiesituatie drong de Vlaamse Nutsregulator tijdens overleg met Elia aan om ook op meer detailniveau bijkomende transparantie te verkrijgen. Meer specifiek gaat het om het linken van de koppelpunten in Vlaanderen met congestie-netelementen op het bovenliggende net (critical network element of “CNE”), én vervolgens het al dan niet reeds bestaan van hiermee gelinkte netinvesteringsprojecten. Elia leverde hiertoe de nodige inspanningen tijdens de termijn van 90 dagen, voorzien voor het indienen van het aangepast investeringsplan. Elia deed een aantal aanpassingen in zijn simulatie- en rapporteringsmodel en voerde een aantal bijkomende simulaties uit. Het resultaat ervan werd mee ingediend als confidentiële bijlage bij het aangepast investeringsplan. Aangezien de algemene concepten erachter en de globale resultaten ervan niet confidentieel zijn, bespreekt de Vlaamse Nutsregulator deze hieronder in zijn beslissing.

Onderstaande Figuur 13 (figuur Elia) geeft een schematisch overzicht van de door Elia gehanteerde methodologie. Het gaat om een “hybride oefening” waarbij informatie uit twee processen wordt gecombineerd. Enerzijds gaat het om de **onthaalcapaciteitsberekening** (aangeduid in **oranje** in Figuur 13), anderzijds om de identificatie van de **stelselbehoeften** (aangeduid in **lichtblauw** in Figuur 13). De onthaalcapaciteitsberekening is een methodologie die gebruikt wordt om een zicht te geven op de nog beschikbare netcapaciteit voor (kandidaat-)netgebruikers die een aansluitingsaanvraag willen indienen voor een nieuwe aansluiting of voor bijkomende capaciteit, en bij de behandeling van die aansluitingsaanvragen. Er is dus een sterke link met het aansluitingsproces, waaraan korte termijnen gekoppeld zijn. De identificatie van de stelselbehoeften is dan weer eerder gelinkt aan het lange termijn netontwikkelingsproces, dat ter voorbereiding en onderbouw dient voor de investerings- en ontwikkelingsplannen.

Figuur 13 - Schematisch overzicht methodologie transparantie impact hogeliggend net op koppelpunten (figuur Elia)

Elia geeft in onderstaande in Figuur 13 terecht aan dat omzichtigheid geboden is bij de interpretatie van de resultaten, omwille van het “hybride” karakter van deze oefening. Een andere belangrijke kanttekening is dat de onderliggende datasets gebaseerd zijn op de gevalideerde onderbouw van het investeringsplan 2026-2035, en niet steeds de meest recente data. Zo zijn de reservaties zoals aangegeven in Figuur 13 slechts tot 1 januari 2025 meegenomen. In het licht van de grote golf aan aanvragen is dus eerder een onderschatting aan congestienoden te verwachten. Niettemin levert de oefening interessante inzichten. Deze worden hieronder besproken.

## Overzicht

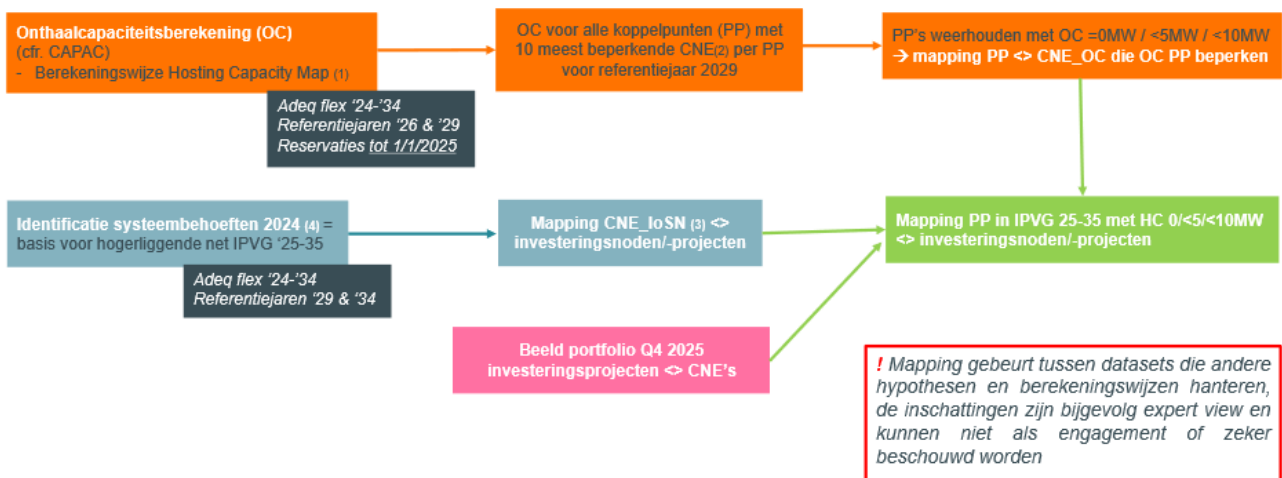

(1) Schalingen afnameprofielen – en productieprofielen binnen de invloedzone rond koppelpunten, rekening houdend met capaciteitsreservaties  
 (2) CNE = Critical Network Element zowel in plaatselijk vervoernet als transmissienet  
 (3) CNE\_ JoSN = overbelast netwerkelement, dus 'OC = 0MW'  
 (4) Eind 2024/begin 2025

In de **onthaalcapaciteitsberekening** deed Elia in de 90 dagen updates aan zijn analyse- en rapporteringsmodel. Daar waar in het verleden enkel één meest beperkend netelement (critical network element of “CNE”) als output van dit analysemodel gerapporteerd kon worden, werd dit uitgebreid naar eerst 5 en vervolgens 10 beperkende netelementen.

Van de koppelpunten met beperkte onthaalcapaciteit rapporteert Elia de koppelpunten met bijhorende CNE’s, die de onthaalcapaciteit van het betreffende koppelpunt beperken. Elia doet deze analyse in drie vaste “trappen”, namelijk ‘geen enkele onthaalcapaciteit voor vaste aansluitingen meer’, ‘onthaalcapaciteit beperkt tot 5 MW’ en ‘onthaalcapaciteit beperkt tot 10 MW’. Het werken met deze vaste trappen is volgens het begrip van de Vlaamse Nutsregulator een gevolg van beperkingen in de (huidige) analysetool.

Op basis van meer recentere data, met name een foto op datum van 30 september, kreeg de Vlaamse Nutsregulator op 18 november 2025 alvast al een algemene, globale terugmelding van de netbeheerders dat voor 70% van de koppelpunten in Vlaanderen de onthaalcapaciteit beperkt is tot minder dan

5 MW, vanwege beperkingen op het hogerliggend net. De capaciteitskaarten van Fluvius<sup>53</sup> en Elia<sup>54</sup> lijken deze trend te bevestigen.

Die vaststelling leidde de Vlaamse Nutsregulator ertoe om via zijn BESL-2026-28 te vragen aan Elia om inzicht te geven in de mate waarin het investeringsportfolio van Elia, dat zich ook uitstrekt op het federale net, reeds de nodige investeringsprojecten bevat.

De Vlaamse Nutsregulator begrijpt dat het op vandaag mogelijk nog niet het geval is dat voor elk dossier al een concreet investeringsproject goedgekeurd is, rekening houdend met de grote toename aan aansluitingsaanvragen<sup>55</sup> en het feit dat het proces van netontwikkeling in kader van de investeringsplannen een bepaalde doorlooptijd kent<sup>56</sup>. Op federale niveau is er een vierjarige cyclus voor het ontwikkelingsplan. Op het gewestelijke niveau is dit tweejaarlijks. Hierbij dient wel te worden opgemerkt dat de onderbouw van het gewestelijke investeringsplan steunt op de macro-hypothesen en scenario's van andere geconsulteerde trajecten zoals de Adequacy & Flexibility studies. Deze trajecten lopen in de tijd typisch vóór op het gewestelijke investeringsplan, en maken aldus impliciet ook wel deel uit van het gehele proces om tot het gewestelijke investeringsplan te komen.

Ondanks deze beperking acht de Vlaamse Nutsregulator het zinvol om te onderzoeken in welke mate er al netinvesteringen zijn gepland, bekeken vanuit de koppelpunten. Deze worden geconfronteerd met beperkingen van het hogerliggend net. Het lijkt de Vlaamse Nutsregulator dan ook logisch om hier de nodige transparantie aan te koppelen over welke netelementen een verwachte congestieproblematiek vertonen ("CNE's"), en in welke mate er al investeringsprojecten in de pijplijn zitten om hieraan tegemoet te komen.

Hiertoe vertrok Elia in zijn analyse vanuit de **identificatie van de systeemnoden**. Op basis hiervan deed Elia een mapping tussen de CNE's en reeds geïdentificeerde netinvesteringssnoden (nog iets minder matuur) en netinvesteringsprojecten (reeds meer matuur). De geïdentificeerde investeringsnoden en -projecten werden **aangevuld met** een meer recente foto van het **investeringsportfolio tot Q4 2025**.

Op basis van deze twee sets kon vervolgens een **mapping** gemaakt worden tussen de **koppelpunten met een congestieproblematiek vanuit het hogerliggend net en de reeds geïdentificeerde hieraan gelinkte netinvesteringssnoden en -projecten**.

Elia rapporteerde aan de Vlaamse Nutsregulator de detailuitkomst van haar analyse. Zo rapporteerde Elia per koppelpunt de eventuele verwachte congestieproblematiek (op basis van 3 trappen nl. 0 MW, 5MW en 10MW) en desgevallend, het al dan niet reeds bestaan van oplossingsrichtingen hiervoor. Deze conclusie op koppelpuntniveau is gebaseerd op twee mappings, die Elia eveneens in detail mee rapporteerde:

1. De link tussen een koppelpunt en de meest relevante CNE's (op basis van de 10 meest beperkende CNE's uit de analyse);
2. De link tussen de CNE's en de oplossingsrichting (netinvesteringsprojecten en -noden)

---

<sup>53</sup> <https://www.fluvius.be/nl/nl/nieuws/netcongestie-in-vlaanderen/cijfers-kaarten>

<sup>54</sup> <https://www.elia.be/en/customers/connection/grid-hosting-capacity>

<sup>55</sup> Deze aansluitingsaanvragen kunnen een verschillend maturiteitsniveau hebben, van eerder oriënterend (aanvraag oriëntatiestudie) naar meer concreet (aanvraag detailstudie, en later eventueel aanvraag tot concrete realisatie).

<sup>56</sup> Met onder meer lange termijn netstudies.

Onderstaande Tabel 5 geeft het finale resultaat van de analyse als overzicht op koppelpuntniveau. Uit de analyse komt ca 50% van de koppelpunten in Vlaanderen naar voor als beperkt in onthaalcapaciteit. Voor 40% is zelfs geen enkele marge meer voor vaste aansluitcapaciteit. Voor 45% van de koppelpunten is de onthaalcapaciteit beperkt tot 5 MW. Merk op dat dit getal op basis van recentere onderliggende data ondertussen wel al is opgelopen naar grootteorde 70% (zie hogerop).

Elia toont in zijn analyse aan dat het voor de koppelpunten met een verwachte congestie al in grote mate netinvesteringsprojecten heeft gedefinieerd. Dit is bijvoorbeeld het geval voor 82% van de koppelpunten waarvan de onthaalcapaciteit beperkt is tot 5 MW. Voor de koppelpunten met een onthaalcapaciteit beperkt tot 10 MW gaat het om 67%. Daar waar er nog geen investeringsproject werd gedefinieerd is er, op een uitzondering na, wel reeds een investeringsnood geïdentificeerd. Hiervoor zijn dan bijvoorbeeld al langetermijnstudies lopende of gepland.

Beperking op vaste onthaalcapaciteit (OC) voor afname	0MW	<5MW	<10MW
Totaal # koppelpunten	264	264	264
# koppelpunt beperkt	106	119	149
# koppelpunt beperkt (%)	40,2%	45,1%	56,4%
Aandeel beperkte koppelpunten met investeringsproject (%)	84%	82%	67%
Aandeel beperkte koppelpunten met investeringsnood (%)	16%	18%	32%
Aandeel beperkte koppelpunten zonder investeringsnood/-investering (%)	0%	0%	1%

Tabel 5 - Beperking op vaste onthaalcapaciteit voor afname - overzicht koppelpunten (situatie 1/1/2025)

Onderstaande Tabel 6 geeft een zicht op de beperkende netelementen die hier achter zitten, en die op basis van de analyse van Elia dus een verwachte congestieproblematiek vertonen. Deze netelementen worden aangeduid als "CNE" (Critical Network Element). Het aantal CNE's ligt een stuk lager dan het aantal koppelpunten. De verklaring hiervoor is dat het om netelementen van het hogerliggende vervoersnet gaat, die in een breder netgebied typisch instaan voor het vervoer naar meerdere koppelpunten.

Beperking op vaste onthaalcapaciteit (OC) voor afname	0MW	<5MW	<10MW
# CNE's - totaal	44	57	83
# CNE's- federaal - transformator 380/150kV	0%	0%	4%
# CNE's- federaal - voedende transformator PVN (150/70kV of 150/36kV)	13,6%	14,0%	14,5%
# CNE's- federaal – verbinding (150kV lijnen)	25,0%	31,6%	37,3%
# CNE's- Vlaanderen PVN – verbinding (70kV en 36kV lijnen)	50,0%	42,1%	34,9%
# CNE's- Wallonië – verbinding (70kV en 36kV lijnen)	4,5%	5,3%	4,8%
# CNE's- Brussel – verbinding Brussel (70kV en 36kV lijnen)	6,8%	7,0%	4,8%
# CNE's volledig op te lossen met project IP PVN 26-35	50%	42%	39%
# CNE's partieel op te lossen met project IP PVN 26-35	7%	7%	8%
# CNE's nog geen oplossing voorzien met project IP PVN 26-35	43%	51%	53%

Tabel 6 - Beperking op vaste onthaalcapaciteit voor afname op koppelpunten – achterliggende CNE's

Elia heeft slechts een zeer beperkt aantal CNE's geïdentificeerd in het horizontale 380kV-net, namelijk enkele transformatoren 380/150kV. Hun aandeel is beperkt tot 4% van alle CNE's voor de beperking op vaste onthaalcapaciteit voor afname tot 10MW. In een overleg met de Vlaamse Nutsregulator gaf Elia aan dat zij voor de 380/150kV transformatoren een bepaalde marge van redispatching in rekening brengt, gelet op de (verplichte) aanstuurbaarheid van grote eenheden via redispatching. Deze transformatoren zijn hoog in het net gesitueerd, waardoor er onderliggend dus een ruim gamma aan installaties van netgebruikers aanwezig is dat sowieso deelneemt aan redispatching. De marge voor redispatching wordt uitgedrukt als een percentage van de capaciteit van deze 380/150kV transformatoren. Voor de flexibiliteitsnoden binnen deze marge geeft Elia aan dat ze niet in rekening worden gebracht als capaciteitsbeperking voor de onthaalcapaciteit van de koppelpunten, omdat ze hiervoor redispatching inzet, binnen de volledige pool aan installaties die deelnemen aan redispatching. Gezien de grote omvang van deze 380/150kV transformatoren is deze marge typisch groter dan 5 MW. In de trappen '0 MW' en '<5 MW' is bijgevolg 0% terug te vinden.

Op het verticale federale net is wel een significant aantal CNE's terug te vinden. Naast de transformatoren vanuit dit federale net naar het Plaatselijk vervoernet ('voedende transformator PVN 150/70kV en 150/36kV') gaat het ook om 150kV-verbindingen. Het gewicht van de federale CNE's is bovendien belangrijker dan op het eerste zicht lijkt uit Tabel 6. Dit is het gevolg van twee redenen. Ten eerste is het zo dat een aantal 36kV en 70kV onderstations verbonden zijn door verschillende parallelle verbindingen. Deze parallelle verbindingen vormen functioneel één "transportas" tussen de betrokken onderstations. De individuele verbindingen worden echter elk als afzonderlijke CNE gerapporteerd<sup>57</sup>. Het gaat om een vijftal dergelijke transportassen. Ten tweede, en vermoedelijk nog belangrijker, is het zo dat een CNE hogerop in het net, bijvoorbeeld op het 150kV-net, een impact heeft op meer koppelpunten in vergelijking met een verbinding lager in het net, bijvoorbeeld een 36kV-

<sup>57</sup> De parallelle verbindingen hebben elk hun eigen verbindingsnummer 36.XXX of 70.XXX.

verbinding. Het wegwerken van één CNE hoger in het net kan een positieve impact hebben op een bredere groep koppelpunten, in vergelijking met bijvoorbeeld een 36kV-verbinding.

De onderste drie lijnen van de Tabel 6 tenslotte geven aan in welke mate er CNE-gerelateerde projecten expliciet opgenomen zijn in het gewestelijke investeringsplan voor het Plaatselijk vervoernet. Gezien een significant aandeel CNE's zich op het federale net bevindt (en een beperkt deel op het Waalse en Brusselse net), is dit percentage volgens de Vlaamse Nutsregulator op zich minder relevant. Belangrijk is dat de nodige investeringsprojecten worden gedefinieerd, ongeacht het niveau. Dit algemeen zicht blijkt uit het algemenere overzicht op koppelpuntniveau in bovenstaande Tabel 5. Het loont niettemin de moeite om naar de toekomst toe verder na te denken voor welke federale projecten het zinvol is om ze "ter info" op te nemen in het investeringsplan Plaatselijk vervoernet. Het is voor de Vlaamse Nutsregulator niet volledig helder hoe Elia deze afweging op vandaag maakt.

Onderstaande Tabel 7 toont tenslotte de locatie van de CNE's, opgesplitst per elektrische zone. Vooral het hoge aantal in de zone Langerbrugge valt op. Het gaat om een groot aantal 36kV-verbindingen, waaronder dus ook transportassen met parallelle verbindingen, zoals hierboven aangehaald. Het investeringsplan bevat reeds een groot aantal geplande netinvesteringen in deze zone.

Beperking op vaste onthaalcapaciteit (OC) voor afname	0MW	<5MW	<10MW
Schaarbeek Dender	2%	2%	1%
Schaarbeek Dijle	7%	7%	6%
Stalen	14%	14%	10%
Merksem	11%	16%	23%
Luik	0%	2%	5%
Langerbrugge	41%	35%	37%
Schaarbeek Zuid	5%	4%	4%
Henegouwen	9%	7%	5%
Schaarbeek Bxl	9%	12%	8%
Ruien	2%	2%	1%

Tabel 7 - Beperking op vaste onthaalcapaciteit op koppelpunten voor afname - geografische spreiding achterliggende CNE's

Hoewel de achterliggende data van bovenstaande analyse ondertussen niet meer de meest recente is, vindt de Vlaamse Nutsregulator het een waardevolle oefening.

De Vlaamse Nutsregulator kijkt uit naar de toepassing van de analyse in het licht van het volgende investeringsplan, op basis van nog meer recente data. Hierbij zijn mogelijk ook nog verdere methodologische verfijningen mogelijk, ten opzichte van de evolutie die binnen het tijdsbestek van 90 dagen voor het aangepast investeringsplan mogelijk was. De Vlaamse Nutsregulator wenst daarom verder in overleg te gaan met Elia om deze transparantie over de impact van het hogerliggende net op de koppelpunten naar de distributienetten structureel te verankeren in het rapporteringsproces voor het investeringsplan plaatselijk vervoernet.

Vanuit zijn bezorgdheid over de wijdverspreide capaciteitsbeperkingen op de middenspanningsdistributienetten in Vlaanderen vanwege beperkingen op het hogerliggend net (federaal transmissienet en gewestelijk plaatselijk vervoernet), wenst de Vlaamse Nutsregulator nog de belangrijke vaststelling mee te geven dat deze problematiek het investeringsplan overstijgt. De **beschikbare capaciteit op het distributienet** wordt immers in belangrijke mate **geïmpacteerd** door de **methodologie voor capaciteitstoewijzing van Elia**. De manier waarop de beschikbare capaciteit van dit hogerliggend net wordt gealloceerd, maakt geen deel uit van het investeringsplan, maar heeft eveneens een grote impact op de onthaalcapaciteit voor het middenspanningsnet. Op vandaag zijn de principes voor capaciteitsallocatie geïntegreerd in de methodologie voor netaansluitingsstudies van Elia<sup>58</sup>. In deze methodologie wordt de onthaalcapaciteit van het middenspanningsdistributienet beïnvloed door de capaciteitsreservaties voor aansluitingsaanvragen op het Elia-net zelf.

Samengevat is in het aangepast investeringsplan **voldaan** aan de voorwaarde tot bijkomende transparantie over de samenhang van de actuele noden voor versterking van de transformatiecapaciteit op de koppelpunten met de eventuele gelinkte beperkingen en investeringsnoden op het hogerliggend net.

## 2.2.5.4. Herwerking disclaimer

### 2.2.5.4.1. Vereiste inhoud

Volgens par. 3 Conclusie in de beslissing BESL-2026-28 dient in het aangepaste investeringsplan 2026-2035 het volgende opgenomen te worden:

*“Het investeringsplan dient concreet genoeg te zijn, zeker wat betreft de korte termijn. De expliciete verwijzing naar “een indicatief investeringsprogramma” in het investeringsplan is hier niet mee in lijn. De Vlaamse Nutsregulator vraagt Elia dan ook om dit **indicatief karakter te verwijderen**. Om dezelfde reden vraagt de Vlaamse Nutsregulator om de **“globale disclaimer”** in paragraaf 2.4.4 van het investeringsplan te **herwerken in lijn met de basisbepalingen van het Energiedecreet, aangezien deze volgens de Vlaamse Nutsregulator te vrijblijvend geformuleerd is.**”*

### 2.2.5.4.2. Analyse en beoordeling

Elia herwerkte de “globale disclaimer” in het aangepast investeringsplan ten opzichte van de versie die was opgenomen in het origineel investeringsplan 2026-2035 om tegemoet te komen aan de voorwaarde van de Vlaamse Nutsregulator. Elia voegde op eigen initiatief ook een nieuwe paragraaf 7.1 ‘Appendix A Duiding bij dynamisch beheer projectportefeuille’ toe aan het aangepast investeringsplan

**De Vlaamse Nutsregulator kan instemmen met de finale disclaimer** zoals opgenomen onder paragraaf 2.4.4 van het aangepast investeringsplan, **weliswaar onder een aantal voorwaarden**.

Zo dient er rekening gehouden te worden met de hierboven **reeds vermelde voorwaarden in 2.2.5.1 ‘Analyse mogelijkheid wegwerken bijkomende knelpunten op koppelpunten op korte termijn’** van deze beslissing, in het bijzonder de vereiste om vanaf het volgende investeringsplan 2028-2037 elke

---

<sup>58</sup> [https://www.elia.be/-/media/project/elia/elia-site/users-group/uq/wg-belgian-grid/2025/20250905/gridstudymethodology\\_versionoct2025\\_en.pdf](https://www.elia.be/-/media/project/elia/elia-site/users-group/uq/wg-belgian-grid/2025/20250905/gridstudymethodology_versionoct2025_en.pdf)

aanpassing in indienststellingsdatum te verantwoorden. Dit geldt voor alle projecten waarvoor een indienststellingsdatum is vastgelegd in dit aangepast investeringsplan 2026-2035, zowel voor degene die nog niet zijn gerealiseerd bij het volgend investeringsplan als degene die op dat moment al gerealiseerd zijn, maar dan met vertraging ten opzichte van hun respectievelijke planning in het investeringsplan 2026-2035.

De **titel van paragraaf 2.1.3** in het aangepast investeringsplan **dient aangepast** te worden bij publicatie. De titel in het aangepast investeringsplan, zoals ingediend door Elia, luidt:

*2.1.3 Opstellen van een indicatief investeringsplan voor het plaatselijk vervoernet voor elektriciteit*

Bij publicatie van het aangepast investeringsplan 2026-2035 dient dit aangepast te worden naar:

*2.1.3 Opstellen van een investeringsplan voor het plaatselijk vervoernet voor elektriciteit*

Dit overeenkomstig de voorwaarde uit paragraaf 2.2.5.2.1. 'Concreet karakter van het investeringsplan' van BESL-2026-28:

*Het Energiedecreet spreekt over “geplande investeringen” voor de tijdshorizon Y+10 en over “concreet geplande investeringen” voor Y+3. De Vlaamse Nutsregulator kan dan ook niet akkoord gaan met de titel van paragraaf 2.1.3 van het investeringsplan, waarin sprake is van een “indicatief investeringsplan”:*

*2.1.3 Opstellen van een indicatief investeringsplan voor het plaatselijk vervoernet voor elektriciteit*

*Het investeringsplan dient concreet genoeg te zijn, zeker wat betreft de korte termijn. De Vlaamse Nutsregulator vraagt Elia dan om dit indicatief karakter te verwijderen.*

Omwille van de nood aan een voldoende concreet investeringsplan, stelde de Vlaamse Nutsregulator in paragraaf 3 'Conclusie' van BESL-2026-28 bovendien:

*Het investeringsplan dient concreet genoeg te zijn, zeker wat betreft de korte termijn. De expliciete verwijzing naar “een indicatief investeringsprogramma” in het investeringsplan is hier niet mee in lijn. De Vlaamse Nutsregulator vraagt Elia dan ook om dit **indicatief karakter te verwijderen**. Om dezelfde reden vraagt de Vlaamse Nutsregulator om de “**globale disclaimer**” in paragraaf 2.4.4 van het investeringsplan te **herwerken in lijn met de basisbepalingen van het Energiedecreet**, aangezien deze volgens de Vlaamse Nutsregulator te vrijblijvend geformuleerd is.*

De Vlaamse Nutsregulator is dan ook niet akkoord met onderstaande interpretatie van Elia opgenomen onder **paragraaf 2.1.4** van het aangepast investeringsplan, die de aanpassingen beschrijft die werden aangepast ten opzichte van het origineel investeringsplan, en waarin gesteld wordt dat het **indicatief karakter** a.h.w. behouden en louter “**verduidelijkt**” diende te worden:

*Op vraag van de VNR werd ook het indicatief karakter van de geplande investeringen verduidelijkt door een grondige herwerking van de globale disclaimer, volledig in lijn met de bepalingen van het Vlaams Energiedecreet in Sectie 2.4.4 en Bijlage 7.1. Na meerdere schriftelijke en mondelinge afstemmingen werd een finale versie van de disclaimer aan de VNR bezorgd.*

Deze passage **dient** bij publicatie van het aangepast investeringsplan 2026-2035 **aangepast** te worden in lijn met BESL-2026-28, naar:

*Op vraag van de VNR werd ‘indicatief’ geschrapt in de titel van paragraaf 2.1.3 en werd de globale disclaimer grondig herwerkt, volledig in lijn met de bepalingen van het Vlaams Energiedecreet. Na meerdere schriftelijke en mondelinge afstemmingen werd een finale versie van de disclaimer aan de VNR bezorgd.*

In navolging hiervan dient **paragraaf 7.1 ‘Appendix A: Duiding bij dynamisch beheer projectportefeuille’** van het aangepast investeringsplan uit het investeringsplan **verwijderd** te worden **bij publicatie**. De Vlaamse Nutsregulator is van oordeel dat deze appendix eerder bijkomende verwarring schept, in het licht van de vraag naar het indienen van een voldoende concreet investeringsplan. De uitzonderingsgronden zijn bovendien bepaald door het hogerliggend recht<sup>59</sup>. Het is aan de Vlaamse Nutsregulator om te overwegen of de aangehaalde motiveringsgronden voor eventuele vertraging op concrete investeringsprojecten hieraan voldoen. De Vlaamse Nutsregulator zal dit desgevallend overwegen bij zijn beoordeling van het volgende investeringsplan.

De nieuwe versie van punt 2.4.4 **voldoet** dus aan de voorwaarde uit BESL-2026-28 **op voorwaarde dat** bij publicatie van het aangepast investeringsplan 2026-2035 voldaan is aan de hierboven vermelde voorwaarden, die tevens zijn opgenomen in bijlage bij deze beslissing.

## 2.2.6. Voorwaarde ‘Gerealiseerde investeringen’

### 2.2.6.1. Vereiste inhoud

Volgens par. 3 Conclusie in de beslissing BESL-2026-28 dient in het aangepaste investeringsplan 2026-2035 het volgende opgenomen te worden:

*“Gezien de bezorgdheid omtrent de omzettingsgraad van de korte termijn investeringen sinds het vorige investeringsplan 2023-2032, een **update** van de **gerealiseerde investeringen** tot (minstens) eind 2025.”*

### 2.2.6.2. Analyse en beoordeling

De Vlaamse Nutsregulator uitte in zijn beslissing BESL-2026-28 zijn bezorgdheid over de beperkte omzettingsgraad aan investeringsprojecten sinds het vorige investeringsplan 2023-2032. Aangezien Elia in het origineel investeringsplan van 30 september 2025 slechts realisaties voor een gedeelte van het jaar 2025 rapporteert, vroeg de Vlaamse Nutsregulator om in het aangepast investeringsplan een update te doen van de gerealiseerde investeringen, minstens tot eind 2025. Elia vulde de gerealiseerde investeringen in zijn aangepast investeringsplan aan tot het einde van het eerste kwartaal van 2026 (hierna: “Q1 2026”).

Het origineel investeringsplan van 30 september 2025 bevat 33 gerealiseerde projecten in de periode 2022 (deels) – 2025 (deels). Het aangepast investeringsplan bevat 45 projecten voor de periode 2022 (deels) – 2026 (deels). Onderstaande Tabel 8 bevat een onderverdeling van deze projecten volgens indienststellingsdatum. Zes projecten die nog ‘in uitvoering’ waren met planning in 2025 in het origineel investeringsplan, zijn intussen in dienst genomen. Vijf projecten die nog ‘in uitvoering’ waren met planning in 2026 in het origineel investeringsplan, zijn intussen in dienst genomen. Daarnaast werd aan de projectlijst nog een project uit 2024 toegevoegd dat in het origineel investeringsplan ontbrak.

---

<sup>59</sup> Richtlijn (EU) 2019/944 van het Europees Parlement en de Raad van 5 juni 2019 betreffende gemeenschappelijke regels voor de interne markt voor elektriciteit en tot wijziging van Richtlijn 2012/27/EU, art. 51.

Indienststellingsdatum in jaar	Aantal volgens Origineel IP	Aantal volgens Aangepast IP
2022	4	4
2023	6	6
2024	9	10
2025	14*	20**
2026 Q1		5
<b>Totaal</b>	<b>33</b>	<b>45</b>
*slechts deel van het jaar 2025		
** volledige jaar 2025		

Tabel 8 – Aantal projecten gerealiseerd volgens Elia in periode 2022-2026 Q1

Van de 33 gerealiseerde projecten in het origineel investeringsplan hadden 2 (enkel) een capaciteitsverhogend effect op een koppelpunt, 9 ervan hadden (enkel) een capaciteitsverhogend effect op het hogerliggend net en 2 ervan hadden een capaciteitsverhogend effect op beide niveaus. Van de 45 gerealiseerde projecten in het aangepast investeringsplan hadden 4 (enkel) een capaciteitsverhogend effect op een koppelpunt, 12 ervan hadden (enkel) een capaciteitsverhogend effect op het hogerliggend net en 4 ervan hadden een capaciteitsverhogend effect op beide niveaus.

Onderstaande Tabel 9 geeft aan in welke mate deze projecten werden gerealiseerd binnen de geplande termijnen volgens het vorig investeringsplan 2023-2032 plaatselijk vervoernet.

Jaar van realisatie t.o.v. gepland jaar in vorig investeringsplan 2023-2032	Aantal in Origineel IP	Percentage Origineel IP	Aantal in Aangepast IP	Percentage Aangepast IP
in het geplande jaar	6	18%	11	24%
1 jaar later dan gepland	14	42%	15	33%
2 jaar later dan gepland	6	18%	8	18%
3 jaar later dan gepland	2	6%	3	7%
nog niet voorzien in IP 2023-2032	5	15%	8	18%
<b>Totaal</b>	<b>33</b>	<b>100%</b>	<b>45</b>	<b>100%</b>

Tabel 9 - Gerealiseerde indienststellingsdatum t.o.v. geplande indienststellingsdatum uit vorig investeringsplan 2023-2032

In hetzelfde investeringsplan 2023-2032 voorzag Elia een totaal van 61 projecten voor de periode 2022-2025<sup>60</sup>. Van deze lijst waren bij indiening van het origineel investeringsplan 28 projecten of ongeveer de helft gerealiseerd. Bij de indiening van het aangepast investeringsplan was dit aantal

<sup>60</sup> Cijfer gebaseerd op de detail bijlage met investeringsprojecten die toen werd aangeleverd. Deze detail bijlage bevatte een lege regel, die niet werd meegerekend. Deze detail bijlage bevatte een investering die 3x identiek werd vermeld, deze werd voor 1x meegerekend.

toegenomen tot 35. Onderstaande Tabel 10 geeft voor de nog niet gerealiseerde projecten nog de onderverdeling op basis van de indienststeldingdatum uit het vorige investeringsplan 2023-2032.

Geplande projecten in periode 2022-2025 in vorig investeringsplan 2023-2032	Aantal in Origineel IP	Percentage Origineel IP	Aantal in Aangepast IP	Percentage Aangepast IP
<b>Gerealiseerd bij indiening IP 26-35</b>	28	46 %	35	57%
<b>Nog niet gerealiseerd bij indiening IP 26-35*</b>	33	54 %	26	43%
<i>waarvan indienststeldingdatum 2022</i>	1		1	
<i>waarvan indienststeldingdatum 2023</i>	8		5	
<i>waarvan indienststeldingdatum 2024</i>	4		2	
<i>waarvan indienststeldingdatum 2025</i>	20		18	
<b>Totaal</b>	61	100%	61	100%
<i>* Bij origineel investeringsplan was jaar 2025 dus nog lopende, bij aangepast investeringsplan t.e.m. Q1 2026</i>				

Tabel 10 – Overzicht status korte termijn projecten 2022-2025 uit vorig investeringsplan 2023-2032

Onderstaande Tabel 11 bevat voor de 33 resp. 26 projecten uit Tabel 10 gepland voor 2022-2025, zoals opgenomen in het vorige investeringsplan 2023-2032, maar nog niet gerealiseerd bij indiening van het origineel investeringsplan 2026-2035, de actuele status in het origineel investeringsplan 2026-2035. De tabel bevestigt dat een significant deel van de projecten vertraging heeft opgelopen. In blauwe aanduiding bevat de tabel de update in het aangepast investeringsplan (nog steeds gerapporteerd op de indienststeldingdatum van het origineel investeringsplan).

Indienststellingsdatum volgens IP 23-32	Status april 2026				
	In uitvoering	Beslist	In studie	Geannu- leerd	Niet meer vermeld
2025	5 -> 1				
2026	11 -> 8	1			
2027	5		1		
2028			3		
2029			1		
2030			1		
2031					
2032					
2033	1		1		
2034					
2035			1		
<b>Totaal</b>	<b>22 -&gt; 15</b>	<b>1</b>	<b>8</b>	<b>1</b>	<b>1</b>

Tabel 11 - Overzicht huidige status van de 26 nog niet in 2022-2025 (korte termijn) gerealiseerde projecten ondanks zo voorzien in het vorig investeringsplan 2023-2032

De Vlaamse Nutsregulator stelt vast dat door de update in het aangepast investeringsplan met realisaties tot Q1 2026 de indienststellingsdatum van twee nog niet gerealiseerde projecten werd aangepast van 2025 naar 2026. Het gaat om volgende twee projecten.

- *STENE* - Vervanging van een transformator 36/11kV 12MVA door een transformator 18,75MVA
- *WIJTSCHATE* - Verlaten van het onderstation

Transformatorstation Stene wordt door Fluvius ingeschat als een nood met de hoogste prioriteit, richtjaar 2025. De Vlaamse Nutsregulator gaat ervan uit dat Elia de nodige inspanningen levert om de betrokken transformator zo snel mogelijk in het net te krijgen en spoort Elia alleszins hiertoe aan.

**Samengevat** aanziet de Vlaamse Nutsregulator de vereiste inhoud als **voldaan**, in de zin dat het aangepast investeringsplan een update van het vereiste overzicht bevat.

De Vlaamse Nutsregulator herhaalt evenwel zijn **bezorgdheid omtrent de lage omzettingsgraad van de korte termijn investeringen** sinds het vorige investeringsplan 2023-2032, en spoort Elia aan om hier met de nodige prioriteit verder werk van te maken. De Vlaamse Nutsregulator verwacht in het **volgende investeringsplan 2028-2037** een **grote omzettingsgraad aan korte termijn projecten**.

## 2.2.7. Voorwaarde ‘Overzicht van alle investeringen’

### 2.2.7.1. Vereiste inhoud

*Om de opvolgbaarheid te verbeteren vraagt de Vlaamse Nutsregulator om **in het aangepast investeringsplan 2026-2035** bij elke vermelding van een **project, telkens ook zijn unieke ID te vermelden**.*

### 2.2.7.2. Analyse en beoordeling

De Vlaamse Nutsregulator stelde bij zijn analyse van het origineel investeringsplan vast dat het ontbreken van een **unieke ID per project** de opvolgbaarheid van investeringsprojecten over de opeenvolgende investeringsplannen heen bemoeilijkt, zeker aangezien de (beschrijvingen van de) projecten soms worden bijgestuurd. De Vlaamse Nutsregulator vroeg daarom aan Elia om voor elk project een unieke ID toe te voegen, en stelt vast dat er in het aangepast investeringsplan van Elia **voldaan** is aan deze voorwaarde.

### 3. Conclusie

De Vlaamse Nutsregulator vroeg in zijn beslissing BESL-2026-28 over het origineel investeringsplan 2026-2035 plaatselijk vervoernet aan Elia om een **aangepast investeringsplan 2026-2035** in te dienen binnen de 90 dagen na zijn beslissing over het origineel ingediende investeringsplan, conform artikel 4.1.19 van het Energiedecreet<sup>61</sup> en artikel 2.1.1 §5 van het TRPV<sup>62</sup>. De Vlaamse Nutsregulator oordeelde dat dit origineel investeringsplan niet op een adequate manier een antwoord bood aan de huidige investeringsnoden.

Conform artikel 4.1.19 van het Energiedecreet vond het nodige **overleg** plaats tussen de Vlaamse Nutsregulator en Elia in de periode na de beslissing van de Vlaamse Nutsregulator over het origineel investeringsplan. Op basis van deze overlegmomenten en het ingediende aangepast investeringsplan 2026-2035 stelt de Vlaamse Nutsregulator vast dat Elia een grondige oefening deed om trachten tegemoet te komen aan de voorwaarden van de Vlaamse Nutsregulator.

De Vlaamse Nutsregulator analyseerde het aangepast investeringsplan in het licht van de voorwaarden opgelegd in BESL-2026-28. Het resultaat van deze analyse is terug te vinden in paragraaf 2 'Analyse en beoordeling' van deze beslissing. Elia zet in zijn aangepast investeringsplan **stappen vooruit op het vlak van transparantie**, onder meer door de publicatie van alle **indienststellingsdata** voor de periode **Y+10**. Deze eerste volledige versie van publieke indienststellingsdata voor alle netinvesteringsprojecten op het plaatselijk vervoernet biedt de Vlaamse Nutsregulator een noodzakelijke startbasis om dit bij volgende investeringsplannen, waarvan het eerstvolgende volgend jaar wordt ingediend, strikter op te volgen.

Elia herwerkte ook de "globale **disclaimer**" in het aangepast investeringsplan. De Vlaamse Nutsregulator gaat akkoord met deze globale disclaimer, onder de voorwaarde dat bij publicatie van het aangepast investeringsplan de resterende vermeldingen van het indicatief karakter in paragrafen 2.1.3 en 2.1.4 worden verwijderd, en dat bijlage 7.1 Appendix A 'Duiding bij dynamisch beheer projectportefeuille' als geheel wordt verwijderd. Deze noodzakelijke aanpassingen zijn eenduidig opgenomen in bijlage bij deze beslissing.

Het aangepast investeringsplan bevat zeker ook bijkomende transparantie over de **samenhang** van de actuele noden voor versterking van de **transformatiecapaciteit op de koppelpunten met de eventuele gelinkte beperkingen en investeringsnoden op het hogerliggend net**<sup>63</sup>.

Zoals hierboven aangehaald zet Elia in het aangepast investeringsplan stappen vooruit op vlak van transparantie. De Vlaamse Nutsregulator ervaart daarnaast een verhoogde focus op de noden van de distributienetbeheerders. De Vlaamse Nutsregulator herhaalt echter zijn bezorgdheid omtrent de

---

<sup>61</sup> (...) De Vlaamse Nutsregulator kan, na overleg, de netbeheerder verplichten om het investeringsplan binnen een redelijke termijn aan te passen. Het goedgekeurde investeringsplan wordt op de website van de netbeheerder bekendgemaakt.

<sup>62</sup> TRPV art. 2.1.1 §5. Bij de beslissing ten gronde kan de Vlaamse Nutsregulator het investeringsplan goedkeuren, goedkeuren onder voorwaarden of niet goedkeuren. Indien de Vlaamse Nutsregulator het investeringsplan goedkeurt onder voorwaarden of afkeurt, dan dient de beheerder van het Plaatselijk vervoernet ten laatste binnen de negentig dagen te rekenen vanaf de dag na de publicatie van de beslissing ten gronde van de Vlaamse Nutsregulator op zijn website, een aangepaste versie van het investeringsplan aan de Vlaamse Nutsregulator voor te leggen.

<sup>63</sup> Capaciteitsbeperkingen op de middenspanningsdistributienetten in Vlaanderen vanwege beperkingen op het hogerliggend net (federaal transmissienet en gewestelijk plaatselijk vervoernet) is een problematiek die het investeringsplan overstijgt. De beschikbare capaciteit op het distributienet wordt immers in belangrijke mate geïmpacteerd door de methodologie voor capaciteitstoewijzing van Elia. De manier waarop de beschikbare capaciteit van dit hogerliggend net wordt gealloceerd, maakt geen deel uit van het investeringsplan, maar heeft eveneens een grote impact op de onthaalcapaciteit voor het middenspanningsnet. Op vandaag zijn de principes voor capaciteitsallocatie geïntegreerd in de methodologie voor netaansluitingsstudies van Elia. In deze methodologie wordt de onthaalcapaciteit van het middenspanningsdistributienet beïnvloed door de capaciteitsreservaties voor aansluitingsaanvragen op het Elia-net zelf.

lage omzettingsgraad van de korte termijn investeringen sinds het vorige investeringsplan 2023-2032, en spoort Elia aan om hier met de nodige prioriteit verder werk van te maken. De Vlaamse Nutsregulator verwacht in het volgende investeringsplan 2028-2037 een **grote omzettingsgraad aan korte termijn projecten**.

De Vlaamse Nutsregulator vroeg in zijn BESL-2026-28 om actief op de hoogte gehouden te worden van significante **evoluties binnen de netontwikkeling van het plaatselijk vervoernet**. Elia toonde naar de Vlaamse Nutsregulator zeker al openheid hieromtrent en deed proactief een aantal voorstellen. Elia gaf recent, op 16 april 2026, een transparante toelichting over de momenteel lopende oefening ter identificatie van systeemnoden, die niet enkel een belangrijke basis vormt voor het volgend federaal ontwikkelingsplan, maar tevens voor het volgend investeringsplan plaatselijk vervoernet 2028-2037, dat volgend jaar ter goedkeuring moet worden ingediend vóór 1 oktober 2027. Hoewel het gaat om een lopend proces, blijkt uit de toelichting van Elia een verder gevorderde afstemming met de distributienetbeheerders, een belangrijk aandachtspunt voor de Vlaamse Nutsregulator, en een verhoogde focus op het vervoer naar de distributienetten. Ook in een toelichting van 21 mei 2026 over het federaal ontwikkelingsplan<sup>64</sup>, besteedde Elia de nodige aandacht aan het verticale net en de koppelpunten met de distributienetten.

De Vlaamse Nutsregulator beoordeelt dat het **aangepast investeringsplan 2026-2035 voldoet**, mits het doorvoeren van de gevraagde aanpassingen in de bijlage bij deze beslissing.

#### *Voorwaarden investeringsplan 2028-2037*

De Vlaamse Nutsregulator concludeert, op basis van de analyse van het aangepast investeringsplan 2026-2035, bovendien dat **het volgende investeringsplan 2028-2037 aan de volgende bijkomende voorwaarden moet voldoen**:

- Structureel opnemen in het investeringsplan van de nieuwe elementen in het aangepast investeringsplan:
  - o de transformatorstations in eigendom van de distributienetbeheerder<sup>65</sup>
  - o voor elk investeringsproject dat niet “ter info” is vermeld, aanvullen met de indienststellingsdatum in het publieke investeringsplan<sup>66</sup>.
  - o bij elke vermelding van een project, telkens ook de unieke ID te vermelden
  - o bijkomende transparantie over de samenhang van de actuele noden voor versterking van de transformatiecapaciteit op de koppelpunten met de eventuele gelinkte beperkingen en investeringsnoden op het hogerliggend net.
- Het opnemen van een **verantwoording** voor elke **bijsturing van indienststellingsdatum** voor alle projecten die in dit aangepast investeringsplan 2026-2035 zijn gepland. De Vlaamse

---

<sup>64</sup> <https://www.elia.be/en/users-group/workshop/20260521-workshop>

<sup>65</sup> Aangezien een transformatorstation van hoogspanning naar middenspanning een vervoersfunctie heeft, meer bepaald de transmissie van elektriciteit vanuit het net met transmissiefunctie naar het distributienet, maakt het volgens het begrip van de Vlaamse Nutsregulator functioneel deel uit van het plaatselijk vervoernet of het transmissienet (afhankelijk van de primaire spanning). Transformaties vanuit de hogerliggende netten op 70 kilovolt of lager maken dan ook deel uit van het plaatselijk vervoernet in het Vlaamse Gewest. Elia is de hiervoor de aangewezen netbeheerder, en staat bijgevolg in voor het beheer ervan.

<sup>66</sup> Aangezien Elia voor de projecten voor 2025-2028 (Y+3) ook gewoon de indienststellingsdatum vermeldt, is de Vlaamse Nutsregulator daarnaast overigens voorstander om dit ook voor de projecten “ter info” informatief op te nemen in het investeringsplan. Zo leert het federale ontwikkelingsplan ons bijvoorbeeld dat het project van een bijkomende 150/MV transformator in Ketenisse twee jaar is uitgesteld van 2028 naar 2030. Hoewel dit project ook “ter info” is opgenomen in het investeringsplan plaatselijk vervoernet, is dergelijke evolutie vandaag dus niet transparant in het investeringsplan plaatselijk vervoernet.

Nutsregulator zal dan in het volgend investeringsplan beoordelen of de motivatie van het bijsturen van de indienststellingsdatum kan gevolgd worden.

- Het structureel integreren van de elementen uit paragraaf 7.2 ‘*Appendix B: Analyse mogelijke versnelling van projecten*’ die de **beschrijving** van de project **statussen verduidelijken**, en dit door opname van deze elementen in het investeringsplan zelf<sup>67</sup>. Het is hierbij voor de Vlaamse Nutsregulator noodzakelijk om de significant **verschillende maturiteitscriteria** die vandaag binnen de ene status ‘**In studie**’ bestaan, in het investeringsplan **meer transparant** te maken, bijvoorbeeld door opsplitsing van de status ‘In studie’ in meerdere statussen. Hierbij dient in het bijzonder het onderscheid tussen de “noden”, “investeringskandidaten” en “investeringsprojecten” transparant te zijn, en het al dan niet reeds opgenomen zijn in het referentienet. Het onderscheid dient vervolgens ook transparant **vermeld** te worden **per individueel project** in de tabellen met investeringsprojecten.

Op basis van de toelichting in het aangepast investeringsplan lijkt het de Vlaamse Nutsregulator bovendien mogelijk aangewezen om, bovenop de hierboven reeds vermelde aanpassingen voor het volgend investeringsplan, ook een beter zicht te krijgen op de “project launch” data van projecten, i.e. het moment waarop een investeringskandidaat overgaat naar een nog concreter investeringsproject (zie ook bespreking 2.2.4.1 *Verduidelijking betekenissen van statussen van projecten*). De Vlaamse Nutsregulator blijft ook een nood zien voor een nog betere alignering tussen Elia en Fluvius over de planningspunten voor de koppelpunten tussen het Elia-net en de distributienetten, bijvoorbeeld door het toevoegen van een met Fluvius gemeenschappelijke identificatiecode voor de koppelpunten.

Voor de volledigheid herhaalt de Vlaamse Nutsregulator hierbij nog de andere **voorwaarden** uit zijn **BESL-2026-28** die eveneens door Elia dienen opgenomen te worden in het **volgende investeringsplan 2028-2037**:

- Samenwerking met de distributienetbeheerders<sup>68</sup>:
  - o Er is in het investeringsplan 2026-2035 nog **niet voldaan** aan de voorwaarde uit de beslissing bij het vorige investeringsplan 2023-2032 rond alignering met de distributienetbeheerders. Gezien de **onvolledige omzetting** hiervan is het nodig om deze **voorwaarde door te zetten naar het volgende investeringsplan 2028-2037**, met indiening in 2027. De Vlaamse Nutsregulator verwacht dat de assumpties rond toekomstverwachtingen en methodologieën in dat investeringsplan gealigneerd zijn met de distributienetbeheerders, op de tijdschhorizon van dat investeringsplan. De Vlaamse Nutsregulator leest in het investeringsplan alvast wel een concreet engagement om de toekomstverwachtingen tegen het volgende investeringsplan 2028-2037 gealigneerd te hebben met Fluvius. De Vlaamse Nutsregulator zal het resultaat van dit afstemmings-traject beoordelen bij het volgend investeringsplan 2028-2037. In tussentijd vraagt de Vlaamse Nutsregulator om ten gepaste tijde op de hoogte te worden gehouden van de evolutie binnen dit traject. De Vlaamse Nutsregulator benadrukt de nood aan samenwerking en afstemming tussen Elia en de distributienetbeheerders wat betreft assumpties en toekomstscenario’s. Enkel zo kan het elektriciteitssysteem als geheel consistent verder ontwikkeld worden.

<sup>67</sup> En dus bijvoorbeeld niet zoals nu geïntegreerd in een aparte bijlage over een ander topic, namelijk de specifieke analyse van mogelijke versnelling op de koppelpunten voor de periode 2026-2028 (Y+3).

<sup>68</sup> Meer achtergrond is terug te vinden in paragraaf 2.2.3 ‘*Samenwerking met de distributienetbeheerders*’ van beslissing BESL-2026-28.

- Het lijkt de Vlaamse Nutsregulator aangewezen om met Fluvius tot een beter afgestemde set aan planningspunten te komen.
- Methodiek voor vertaling van noden naar investeringen<sup>69</sup>:
  - Een **transparantere vertaling van de noden op de koppelpunten naar investeringsprojecten**, niet enkel als kwalitatieve beschrijving in het investeringsplan, maar tevens blijkend uit de samenhang tussen enerzijds de concrete koppelpuntanalyse op basis van de toekomstverwachtingen en anderzijds de concrete investeringsprojecten in het investeringsplan.
- Investerings<sup>70</sup>:
  - De Vlaamse Nutsregulator uit zijn bezorgdheid omtrent de omzettingsgraad van de korte termijn investeringen sinds het vorige investeringsplan 2023-2032, en spoort Elia aan om hier met de nodige prioriteit werk van te maken. Het volgende investeringsplan 2028-2037 dient een **grote omzettingsgraad aan korte termijn projecten** te bevatten.

Voor deze punten ziet de Vlaamse Nutsregulator op korte termijn in eerste instantie een grote werf weggelegd tot aligining tussen Elia en de distributienetbeheerders.

Verder zal de **Vlaamse Nutsregulator** dus ook zelf in overleg treden met Elia met het oog op een noodzakelijke bijsturing van het rapporteringsmodel, die rekening houdt met bovenstaande overwegingen.

### *De draagwijdte van de beslissing van de Vlaamse Nutsregulator over het investeringsplan*

De Vlaamse Nutsregulator beschouwt de verplichting voor de netbeheerder om tweejaarlijks een investeringsplan in te dienen als een voortdurend proces van bijsturing, aanpassing en uitdieping van het investeringsplan. Dat geldt niet enkel voor de netbeheerder, maar ook voor de Vlaamse Nutsregulator in de uitoefening van zijn goedkeuringsbevoegdheid. Aangezien de netbeheerder tweejaarlijks een investeringsplan dient in te dienen, is de beslissing van de Vlaamse Nutsregulator over een bij hem ingediend investeringsplan inherent tijdsgebonden. De Vlaamse Nutsregulator neemt een beslissing op basis van de ten tijde van de beslissing beschikbare kennis en inzichten. Evenzo zal de Vlaamse Nutsregulator zich bij de beoordeling van navolgende investeringsplannen baseren op de op dat moment beschikbare kennis en inzichten, die allicht zullen zijn geëvolueerd, niet in het minst gelet op de horizon van tien jaar waarmee in het investeringsplan rekening moet worden gehouden.

De draagwijdte van deze **beslissing over het aangepast investeringsplan 2026-2035** is dan ook beperkt in die zin dat deze **geen voorafname vormt op de toekomstige beslissingen** van de Vlaamse Nutsregulator over navolgende investeringsplannen die de netbeheerder dient in te dienen. Dit geldt ook voor andere dossiers die een link hebben met netontwikkeling, zoals bijvoorbeeld de methodologie van de netbeheerder voor het aanbieden van flexibele aansluitovereenkomsten, zoals voorzien in het eerder genoemde goedgekeurde decreet inzake flexibele aansluitovereenkomsten.

---

<sup>69</sup> Meer achtergrond is terug te vinden in paragraaf 2.2.4 'Methodiek voor vertaling van noden naar investeringen' van beslissing BESL-2026-28

<sup>70</sup> Meer achtergrond is terug te vinden in paragraaf 2.2.6 'Gerealiseerde investeringen' van beslissing BESL-2026-28

De verdere uitwerking van het '**afwegingskader netinvestering en flexibiliteit**', waarover de Vlaamse Nutsregulator in zijn eerdere beslissing BESL-2026-28 opmerkingen formuleerde<sup>71</sup>, zal de Vlaamse Nutsregulator opvolgen via het **aparte traject** waarin het decreet tot invoering van een regelgevend kader voor flexibele aansluitovereenkomsten<sup>72</sup> voorziet, dat op 22 januari 2026 werd gepubliceerd in het staatsblad<sup>73</sup>.

---

<sup>71</sup> Meer achtergrond is terug te vinden in paragraaf 2.2.7 '*Afwegingskader en flexibiliteit*' van beslissing BESL-2026-28

<sup>72</sup> Ontwerp van decreet tot wijziging van het Energiedecreet van 8 mei 2009, wat betreft de invoering van een regelgevend kader voor flexibele aansluitovereenkomsten, *VI.Parl.* 2025-2026, nr. 559/3.

<sup>73</sup> Decreet van 12 december 2025 tot wijziging van het Energiedecreet van 8 mei 2009, wat betreft de invoering van een regelgevend kader voor flexibele aansluitovereenkomsten inzake flexibele aansluitovereenkomsten, *B.S.* 22 januari 2026. Zie <https://www.ejustice.just.fgov.be/eli-decreet/2025/12/12/2026000429/staatsblad>

## Beschikkend gedeelte

Vlaamse Nutsregulator beslist

**Artikel 1.** Het aangepast investeringsplan plaatselijk vervoernet 2026-2035 van de beheerder van het plaatselijk vervoernet van elektriciteit Elia Transmission Belgium nv, zoals ter goedkeuring bij de Vlaamse Nutsregulator ingediend op 29 april 2026, **goed te keuren** onder de **voorwaarde** van een aantal **aanpassingen bij publicatie**, conform de bijlage bij deze beslissing.

**Artikel 2.** De beheerder van het plaatselijk vervoernet van elektriciteit Elia Transmission Belgium nv te verplichten om ten laatste binnen de **dertig dagen** te rekenen vanaf de dag na de publicatie van deze beslissing op de website van de Vlaamse Nutsregulator, het consultatieverslag van de publieke consultatie en dit investeringsplan te publiceren op haar website.

**Artikel 3.** De beheerder van het plaatselijk vervoernet van elektriciteit Elia Transmission Belgium nv te gelasten om bij het opstellen van het investeringsplan 2028-2037, te voldoen aan de vereisten beschreven in paragraaf 3 *Conclusie* van deze beslissing.

**Artikel 4.** Te verklaren dat deze beslissing in werking treedt op de dag van de publicatie ervan op de website van de Vlaamse Nutsregulator.

Voor Vlaamse Nutsregulator,  
te Sint-Joost-ten-Node

Digitally signed by  
Pieterjan Renier  
Ondertekend door: Pieterjan Renier (Signature)  
Ondertekentijd: 8-6-2026 | 15:37:54 CEST  
**DocuSign**  
C: BE  
Uitgever: Citizen CA  
BC6C2E7732274854824A8B1021116084

Pieterjan Renier,  
Algemeen directeur

Bijlagen:

- Door te voeren aanpassingen bij publicatie van het aangepast investeringsplan 2026-2035
- Bijlage 'Aangepast investeringsplan 2026-2035 plaatselijk vervoernet zoals ingediend door Elia'

## 4. Bijlage: Door te voeren aanpassingen bij publicatie van het aangepast investeringsplan 2026-2035

### 4.1. Indienstellingsdata

#### 4.1.1. Versnelde projecten

De Vlaamse Nutsregulator vraagt Elia om bij de publicatie van haar aangepast investeringsplan de data in de tabellen te corrigeren zoals aangegeven in onderstaande tabel.

	Project	Vermelding	Aan te passen naar
<b>ZAVENTEM RECYCLAGEPARK</b>	Oprichting van een nieuw 150/36/11kV-onderstation	2030	2029
<b>KLUIZENDOK</b>	Oprichting van een 36kV-onderstation en middenspanningscabine met voeding via twee nieuwe transformatoren 150/36kV 125MVA en twee nieuwe transformatoren 150/12kV 50MVA	2030	2029
<b>GENT RECHTEROVER</b>	Vervanging van de transformatoren 36/12kV 18,75MVA door transformatoren 36/12kV 25MVA	2029	2028*

*\*merk op dat dit project hiermee ook dient te verhuizen naar de tabel Y+3 (2026-2028)*

De Vlaamse Nutsregulator stelt verder vast dat voor SINT-KRUISWINKEL in de tabel van paragraaf 7.2 (Appendix B) het verkeerde project vermeld is in de tabel en vraagt aan Elia om dit aan te passen van het project 'Vervanging van de laagspanning en van twee transformatoren 36/12kV 18MVA door transformatoren 36/12kV 25MVA' naar 'Plaatsing van een derde transformator 36/12kV 25MVA'.

#### 4.1.2. Ontbrekende indienstellingsdata

De Vlaamse Nutsregulator vraagt Elia om bij de publicatie van haar aangepast investeringsplan de indienstellingsdatum voor onderstaande projecten toe te voegen, zoals opgenomen in de laatste kolom van de tabel.

Provincie	Onderstation	Project	Indienstellingsdatum
Limburg	TESSENDERLO	Aanpassingen laagspanning	2030
Limburg	TESSENDERLO	Vervanging van de beveiligingen	2029
Limburg	ZONHOVEN	Vervanging van de beveiligingen	2029
Limburg	OVERPELT	Vervanging van de beveiligingen	2030
Limburg	OPGLABBEEK	Vervanging van het onderstation 70kV	2030
Limburg	HECHTEL	Vervanging van het onderstation 70kV	2031
Limburg	HALEN	Vervanging van de beveiligingen	2031

Limburg	GODSHEIDE	Vervanging van de beveiligingen	2032
Limburg	HOUTHALEN	Vervanging van de beveiligingen	2032
Limburg	EISDEN	Vervanging van het onderstation 70kV	2033
Limburg	GERDINGEN	Vervanging van de beveiligingen	2033
Limburg	Maasmechelen	Vervanging van het onderstation 70kV	2034
West-Vlaanderen	MARKE	Vervanging van het onderstation 36kV	2030
West-Vlaanderen	STASEGEM	Verlaten van het onderstation	2030
West-Vlaanderen	HEULESTRAAT	Verlaten van het onderstation	2030
West-Vlaanderen	NIJVERHEIDSLAAN	Verlaten van het onderstation	2030
West-Vlaanderen	ROLLEGEM	Verlaten van het onderstation	2030

#### 4.1.3. Project indicatie ‘ter info’

Onderstaand project dient aangevinkt te worden als ‘ter info’ in de projecttabel:

*WINGENE - Vervanging van de laagspanning en plaatsing van een nieuwe transformator 150/12kV 50MVA*

## 4.2. Aanpassingen n.a.v. voldoende concreet karakter investeringsplan

### 4.2.1. Verwijderen van Appendix A

Bij publicatie van het aangepast investeringsplan 2026-2035 dient paragraaf 7.1 ‘Appendix A ‘Duiding bij dynamisch beheer projectportefeuille’ verwijderd te worden.

### 4.2.2. Aanpassing titel paragraaf 2.1.3

De **titel van paragraaf 2.1.3** in het aangepast investeringsplan **dient aangepast** te worden bij publicatie. De titel in het aangepast investeringsplan, zoals ingediend door Elia, luidt:

*2.1.3 Opstellen van een indicatief investeringsplan voor het plaatselijk vervoernet voor elektriciteit*

Bij publicatie van het aangepast investeringsplan 2026-2035 dient dit aangepast te worden naar:

*2.1.3 Opstellen van een investeringsplan voor het plaatselijk vervoernet voor elektriciteit*

### 4.2.3. Aanpassing vermelding indicatief karakter in paragraaf 2.1.4

Onderstaande passage opgenomen onder paragraaf 2.1.4 van het aangepast investeringsplan, waar gesteld wordt dat het indicatief “verduidelijkt” diende te worden, dient aangepast te worden.

*Op vraag van de VNR werd ook het indicatief karakter van de geplande investeringen verduidelijkt door een grondige herwerking van de globale disclaimer, volledig in lijn met de bepalingen van het Vlaams*

*Energiedecreet in Sectie 2.4.4 en Bijlage 7.1. Na meerdere schriftelijke en mondelinge afstemmingen werd een finale versie van de disclaimer aan de VNR bezorgd.*

Deze passage dient bij publicatie van het aangepast investeringsplan 2026-2035 in lijn met BESL-2026-28 aangepast te worden naar:

*Op vraag van de VNR werd 'indicatief' geschrapt in de titel van paragraaf 2.1.3 en werd de globale disclaimer grondig herwerkt, volledig in lijn met de bepalingen van het Vlaams Energiedecreet. Na meerdere schriftelijke en mondelinge afstemmingen werd een finale versie van de disclaimer aan de VNR bezorgd.*

### 4.3. Typo

Het aangepast investeringsplan bevat 4 foutieve verwijzingen naar de niet-bestaande 'Bijlage 0'. Deze dienen rechtgezet te worden bij publicatie van het aangepast investeringsplan.